

SPECYFIKACJE TECHNICZNE
WYKONANIA I OBIORU ROBÓT BUDOWLANYCH

**BUDOWA ODCINKA DROGI GMINNEJ NR 240523W
ul. BRONIEWSKIEGO WRAZ Z WYKONANIEM CHODNIKA
oraz MINI RONDA W REJONIE SKRZYŻOWANIA z ul.SPOROWĄ
w BROADACH-PARCELACH gm. POMIECHÓWEK**

D-M-00.00.00	Wymagania ogólne	Str. 2-18
D-01.01.01	Odtworzenie trasy i punktów wysokościowych	Str. 19-23
D-04.04.02	Podbudowa z kruszywa łamanego	Str. 26-31
D-04.03.01	Oczyszczenie i skropienie emulsją warstw konstrukcyjnych	Str. 32-38
D-05.03.05	Nawierzchnia z betonu asfaltowego	Str. 39-51
D-04.01.01	Koryto wraz z profilowaniem i zagęszczaniem podłoża	Str. 52-57
D-05.03.11	Frezowanie nawierzchni asfaltowych na zimno	Str. 58-63
D-03.01.03a	Przepust pod koroną drogi z rur polietylenowych HDPE	Str. 64-78
D-05.03.23a	Nawierzchnia z betonowej kostki brukowej	Str. 79-85
D-08.01.01	Krawężniki betonowe	Str. 86-93
DM-08.03.01	Obrzeża chodnikowe	Str. 94-99

OPRACOWANIE

Jadwisin 2011

SPECYFIKACJE TECHNICZNE
WYKONANIA I OBIORU ROBÓT BUDOWLANYCH

D-M-00.00.00

Kod CPV 45000000-7
WYMAGANIA OGÓLNE

Jadwisin 2011

SPIS TREŚCI

1. WSTĘP	4
1.1. Przedmiot ST	4
1.2. Zakres stosowania ST	4
1.3. Zakres robót objętych ST	4
1.4. Określenia podstawowe	4
1.5. Ogólne wymagania dotyczące robót	7
2. MATERIAŁY	10
3. SPRZĘT	11
4. TRANSPORT	11
5. WYKONANIE ROBÓT	11
6. KONTROLA JAKOŚCI ROBÓT	12
7. OBMIAR ROBÓT	15
8. ODBIÓR ROBÓT	15
9. PODSTAWA PŁATNOŚCI	17
10. PRZEPISY ZWIĄZANE	18

Najważniejsze oznaczenia i skróty:

ST – Specyfikacja Techniczna

SST – Szczegółowa Specyfikacja Techniczna

ITB – Instytut Techniki Budowlanej

PZJ – Program Zabezpieczenia Jakości

bhp – bezpieczeństwo i higiena pracy podczas wykonywania robót budowlanych

Wszelkie prawa zastrzeżone!

Wykorzystanie treści niniejszej specyfikacji technicznej dozwolone jest wyłącznie przy realizacji:
BUDOWA ODCINKA DROGI GMINNEJ NR 240523W UL. BRONIEWSKIEGO WRAZ Z WYKONANIEM
CHODNIKA I MINI RONDA W BROADACH-PARCELACH GMINA POMIECHÓWEK
Kopiowanie, przedrukowywanie i rozpowszechnianie całości lub fragmentów
niniejszego opracowania zabronione.

1. WSTĘP

1.1. Przedmiot ST

Przedmiotem niniejszej specyfikacji technicznej (ST) są wymagania ogólne odnoszące się do wymagań wspólnych dla poszczególnych wymagań technicznych dotyczących wykonania i odbioru robót, które zostaną wykonane w ramach BUDOWA ODCINKA DROGI GMINNEJ NR 240523W UL. BRONIEWSKIEGO WRAZ Z WYKONANIEM CHODNIKA I MINI RONDA W BROADACH-PARCELACH GMINA POMIECHÓWEK.

1.2. Zakres stosowania ST

Specyfikacja techniczna (ST) stanowi podstawę opracowania szczegółowych specyfikacji technicznych (SST) i stosowana jest jako dokument przetargowy i kontraktowy przy zleceniu i realizacji robót wymienionych w pkt. 1.1.

Odstępstwa od wymagań podanych w niniejszej specyfikacji mogą mieć miejsce tylko w przypadkach małych prostych robót i konstrukcji drugorzędnych o niewielkim znaczeniu, dla których istnieje pewność, że podstawowe wymagania będą spełnione przy zastosowaniu metod wykonania na podstawie doświadczenia i przy przestrzeganiu zasad sztuki budowlanej.

1.3. Zakres robót objętych ST

Ustalenia zawarte w niniejszej specyfikacji obejmują wymagania ogólne, wspólne dla robót budowlanych objętych specyfikacjami technicznymi (ST) i szczegółowymi specyfikacjami technicznymi (SST).

Lp.	Kody CPV	Numer i tytuł specyfikacji
1.	45000000-7	DM-00.00.00. Wymagania ogólne
2.	45111000-8	DM-01.01.01. Odtworzenie trasy i punktów wysokościowych
3.	45000000-7	DM-04.01.01. Koryto wraz z profilowaniem i zagęszczaniem podłoża
4.	45233000-9	DM-04.04.02. Podbudowa z kruszywa łamanego
5.	45233000-9	DM-05.03.23a Nawierzchnia z kostki betonowej
6.	45233000-9	D-08.01.01. Krawężniki betonowe
7.	45000000-7	D-07.02.01. Oznakowanie pionowe

Normy państwowe, instrukcje i przepisy wymienione w Specyfikacjach Technicznych będą stosowane przez Wykonawcę w języku polskim.

1.4. Określenia podstawowe

Użyte w ST wymienione poniżej określenia należy rozumieć w każdym przypadku następująco:

- 1.4.1. aprobatą techniczną – należy przez to rozumieć pozytywną ocenę techniczną wyrobu, stwierdzającą jego przydatność do stosowania w budownictwie,
- 1.4.2. budowlą drogową – należy przez to rozumieć obiekt budowlany, nie będący budynkiem, stanowiący całość techniczno-użytkową (drogę) albo jego część stanowiąca odrębny element konstrukcyjny lub technologiczny (obiekt mostowy, korpus ziemny, węzeł),
- 1.4.3. chodnik - wyznaczony pas terenu przy jezdni lub odsunięty od jezdni, przeznaczony do ruchu pieszych i odpowiednio utwardzony,
- 1.4.4. część obiektu lub etap wykonania – należy przez to rozumieć część obiektu budowlanego zdolną do spełniania przewidywanych funkcji techniczno-użytkowych i możliwą do odebrania i przekazania do eksploatacji,
- 1.4.5. dokumentacja budowy – należy przez to rozumieć pozwolenie na budowę wraz z załączonym projektem budowlanym, dziennik budowy, protokoły odbiorów częściowych i końcowych, w miarę potrzeby, rysunki i opisy służące realizacji obiektu, operaty geodezyjne i książkę obmiarów, a w przypadku realizacji obiektów metodą montażu – także dziennik montażu,
- 1.4.6. dokumentacja powykonawcza – należy przez to rozumieć dokumentację budowy z naniesionymi zmianami dokonanymi w toku wykonywania robót oraz geodezyjnymi pomiarami

- powykonawczymi droga - wydzielony pas terenu przeznaczony do ruchu lub postoju pojazdów oraz ruchu pieszych wraz ze wszelkimi urządzeniami technicznymi związanymi z prowadzeniem i zabezpieczeniem ruchu,
- 1.4.7.** droga tymczasowa (montażowa) - droga specjalnie przygotowana, przeznaczona do ruchu pojazdów obsługujących zadanie budowlane na czas jego wykonania, przewidziana do usunięcia po jego zakończeniu,
- 1.4.8.** dziennik budowy – należy przez to rozumieć dziennik wydany przez właściwy organ zgodnie z obowiązującymi przepisami, stanowiący urzędowy dokument przebiegu robót budowlanych oraz zdarzeń i okoliczności zachodzących w czasie wykonywania robót,
- 1.4.9.** grupy, klasy, kategorie robót – należy przez to rozumieć grupy, klasy, kategorie określone w rozporządzeniu nr 2195/2002 z dnia 5 listopada 2002 r. w sprawie Wspólnego Słownika Zamówień (Dz. Urz. L 340 z 16.12.2002 r., z późn. zm.),
- 1.4.10.** inspektor nadzoru inwestorskiego – osoba posiadająca odpowiednie wykształcenie techniczne i praktykę zawodową oraz uprawnienia budowlane, wykonująca samodzielne funkcje techniczne w budownictwie, której inwestor powierza nadzór nad budową obiektu budowlanego. Reprezentuje on interesy inwestora na budowie i wykonuje bieżącą kontrolę jakości i ilości wykonanych robót, bierze udział w sprawdzianach i odbiorach robót zakrywanych i zanikających, badaniu i odbiorze instalacji oraz urządzeń technicznych, jak również przy odbiorze gotowego obiektu,
- 1.4.11.** istotne wymagania – oznaczają wymagania dotyczące bezpieczeństwa, zdrowia i pewnych innych aspektów interesu wspólnego, jakie mają spełniać roboty budowlane,
- 1.4.12.** jezdnia - część korony drogi przeznaczona do ruchu pojazdów,
- 1.4.13.** kierownik budowy – osoba wyznaczona przez Wykonawcę robót, upoważniona do kierowania robotami i do występowania w jego imieniu w sprawach realizacji kontraktu, ponosząca ustawową odpowiedzialność za prowadzoną budowę,
- 1.4.14.** korona drogi - jezdnia z poboczami lub chodnikami, zatokami, pasami awaryjnego postoju i pasami dzielącymi jezdnie,
- 1.4.15.** konstrukcja nawierzchni - układ warstw nawierzchni wraz ze sposobem ich połączenia,
- 1.4.16.** korpus drogowy - nasyp lub ta część wykopu, która jest ograniczona koroną drogi i skarpami rowów,
- 1.4.17.** koryto - element uformowany w korpusie drogowym w celu ułożenia w nim konstrukcji nawierzchni,
- 1.4.18.** laboratorium - drogowy lub inne laboratorium badawcze, zaakceptowane przez Zamawiającego, niezbędne do przeprowadzenia wszelkich badań i prób związanych z oceną jakości materiałów oraz robót,
- 1.4.19.** nawierzchnia - warstwa lub zespół warstw służących do przejmowania i rozkładania obciążeń od ruchu na podłoże gruntowe i zapewniających dogodny warunki dla ruchu:
- a) Warstwa ścieralna - górna warstwa nawierzchni poddana bezpośrednio oddziaływaniu ruchu i czynników atmosferycznych,
 - b) warstwa wyrównawcza - warstwa służąca do wyrównania nierówności przekroju poprzecznego lub profilu podbudowy lub istniejącej nawierzchni,
 - c) podbudowa - dolna część nawierzchni służąca do przenoszenia obciążeń od ruchu na podłoże,
 - d) warstwa mrozoochronna - warstwa, której głównym zadaniem jest ochrona nawierzchni przed skutkami działania mrozu,
 - e) warstwa odcinająca - warstwa stosowana w celu uniemożliwienia przenikania cząstek drobnego gruntu do warstwy nawierzchni leżącej powyżej,
 - f) warstwa odsączająca - warstwa służąca do odprowadzenia wody przedostającej się do nawierzchni,
- 1.4.20.** niweleta - wysokościowe i geometryczne rozwinięcie na płaszczyźnie pionowego przekroju w osi drogi lub obiektu mostowego,
- 1.4.21.** normy europejskie – oznaczają normy przyjęte przez Europejski Komitet Standaryzacji (CEN) oraz Europejski Komitet Standaryzacji elektrotechnicznej (CENELEC) jako „standardy

- europejskie (EN)” lub „dokumenty harmonizacyjne (HD)”, zgodnie z ogólnymi zasadami działania tych organizacji,
- 1.4.22.** objazd tymczasowy - droga specjalnie przygotowana i odpowiednio utrzymana do przeprowadzenia ruchu publicznego na okres budowy,
- 1.4.23.** obszar oddziaływania obiektu – należy przez to rozumieć teren wyznaczony w otoczeniu budowlanym na podstawie przepisów odrębnych, wprowadzających związane z tym obiektem ograniczenia w zagospodarowaniu tego terenu,
- 1.4.24.** odpowiednia (bliska) zgodność - zgodność wykonywanych robót z Dokumentacją Projektową w ramach dopuszczonych tolerancji, a jeśli przedział tolerancji nie został określony - w ramach tolerancji, przyjmowanych zwyczajowo dla danego rodzaju robót budowlanych,
- 1.4.25.** organ samorządu zawodowego – należy przez to rozumieć organy określone w ustawie z dnia 15 grudnia 2000 r. o samorządach zawodowych architektów, inżynierów budownictwa oraz urbanistów (Dz. U. z 2001 r. Nr 5, poz. 42 z późn. zm.),
- 1.4.26.** opłata – należy przez to rozumieć kwotę należności wnoszoną przez zobowiązanego za określone ustawą obowiązkowe kontrole dokonywane przez właściwy organ,
- 1.4.27.** pas drogowy - wydzielony liniami rozgraniczającymi pas terenu przeznaczony do umieszczania w nim drogi i urządzeń (konstrukcji) związanych z drogą oraz drzew i krzewów. Pas drogowy może również obejmować teren przewidziany do rozbudowy drogi i budowy urządzeń chroniących ludzi i środowisko przed uciążliwościami powodowanymi przez ruch na drodze,
- 1.4.28.** pobocze - część korony drogi przeznaczona do chwilowego zatrzymywania się pojazdów, umieszczenia urządzeń bezpieczeństwa ruchu i wykorzystywana do ruchu pieszych, służąca jednocześnie do bocznego oparcia konstrukcji nawierzchni,
- 1.4.29.** podłoże - grunt rodzimy lub nasypowy, leżący pod nawierzchnią do głębokości przemarzania,
- 1.4.30.** podłoże ulepszone - górna warstwa podłoża, leżąca bezpośrednio pod nawierzchnią, ulepszona w celu umożliwienia przejścia ruchu budowlanego i właściwego wykonania nawierzchni,
- 1.4.31.** polecenie Inspektora Nadzoru - wszelkie polecenia przekazane Wykonawcy przez Inspektora Nadzoru, w formie pisemnej, dotyczące sposobu realizacji robót lub innych spraw związanych z prowadzeniem budowy,
- 1.4.32.** pozwolenie na budowę – należy przez to rozumieć decyzję administracyjną zezwalającą na rozpoczęcie i prowadzenie budowy lub wykonywanie robót budowlanych innych niż budowa obiektu budowlanego,
- 1.4.33.** prawo do dysponowania nieruchomością na cele budowlane – należy przez to rozumieć tytuł prawny wynikający z prawa własności, użytkowania wieczystego, zarządu, ograniczonego prawa rzeczowego albo stosunku zobowiązaniowego, przewidującego uprawnienia do wykonywania robót budowlanych,
- 1.4.34.** projektant - uprawniona osoba prawna lub fizyczna będąca autorem Dokumentacji Projektowej,
- 1.4.35.** przedmiar robót – to zestawienie przewidzianych do wykonania robót podstawowych w kolejności technologicznej ich wykonania, ze szczegółowym opisem lub wskazaniem podstaw ustalających szczegółowy opis, oraz wskazanie *szczegółowych specyfikacji technicznych wykonania i odbioru robót budowlanych*, z wyczeniem i zestawieniem ilości jednostek przedmiarowych robót podstawowych,
- 1.4.36.** Przetargowa Dokumentacja Projektowa - część Dokumentacji Projektowej, która wskazuje lokalizację, charakterystykę i wymiary obiektu będącego przedmiotem robót,
- 1.4.37.** rejestr obmiarów – należy przez to rozumieć – akceptowaną przez Inspektora nadzoru książkę z ponumerowanymi stronami, służącą do wpisywania przez Wykonawcę obmiaru dokonanych robót w formie wyczeń, szkiców i ewentualnie dodatkowych załączników. Wpisy w rejestrze obmiarów podlegają potwierdzeniu przez Inspektora nadzoru budowlanego,
- 1.4.38.** rekultywacja – należy przez to rozumieć roboty mające na celu uporządkowanie i przywrócenie pierwotnych funkcji terenu naruszonego w czasie realizacji budowy lub robót budowlanych,
- 1.4.39.** robota podstawowa – minimalny zakres prac, które po wykonaniu są możliwe do odebrania pod względem ilości i wymogów jakościowych oraz uwzględniają przyjęty stopień scalenia robót,
- 1.4.40.** specyfikacja techniczna wykonania i odbioru robót budowlanych (ST) - zbiór zasad, wymagań oraz opisów technologicznych dotyczących wykonania poszczególnych czynności związanych z wykonaniem zadania budowlanego. W dalszej części specyfikacja techniczna wykonania i

odbioru robót budowlanych będzie nazywana dla uproszczenia Specyfikacją Techniczną, oznaczoną w skrócie ST,

- 1.4.41. ślepy kosztorys - wykaz robót z podaniem ich ilości (przedmiar) w kolejności technologicznej ich wykonania,
- 1.4.42. teren budowy – należy przez to rozumieć przestrzeń, w której prowadzone są roboty budowlane wraz z przestrzenią zajmowaną przez urządzenia zaplecza budowy,
- 1.4.43. ustalenia techniczne – należy przez to rozumieć ustalenia podane w normach, aprobatkach technicznych i szczegółowych specyfikacjach technicznych,
- 1.4.44. właściwy organ – należy przez to rozumieć organ nadzoru architektoniczno-budowlanego lub organ specjalistycznego nadzoru budowlanego, stosownie do ich właściwości określonych w rozdziale 8,
- 1.4.45. Wspólny Słownik Zamówień – jest systemem klasyfikacji produktów, usług i robót budowlanych, stworzonych na potrzeby zamówień publicznych. Składa się ze słownika głównego oraz słownika uzupełniającego. Obowiązuje we wszystkich krajach Unii Europejskiej. Zgodnie z postanowieniami rozporządzenia 2151/2003, stosowanie kodów CPV do określania przedmiotu zamówienia przez zamawiających z ówczesnych Państw Członkowskich UE stało się obowiązkowe z dniem 20 grudnia 2003 r. *Polskie Prawo zamówień publicznych* przewidziało obowiązek stosowania klasyfikacji CPV począwszy od dnia akcesji Polski do UE, tzn. od 1 maja 2004 r.
- 1.4.46. wyrób budowlany – należy przez to rozumieć wyrób w rozumieniu przepisów o ocenie zgodności, wytworzony w celu wbudowania, wmontowania, zainstalowania lub zastosowania w sposób trwały w obiekcie budowlanym, wprowadzany do obrotu jako wyrób pojedynczy lub jako zestaw wyborów do stosowania we wzajemnym połączeniu stanowiącym integralną całość użytkową,
- 1.4.47. zadanie budowlane - część przedsięwzięcia budowlanego, stanowiąca odrębną całość konstrukcyjną lub technologiczną, zdolną do samodzielnego spełnienia przewidywanych funkcji techniczno-użytkowych. Zadanie może polegać na wykonywaniu robót związanych z budową, modernizacją, utrzymaniem oraz ochroną budowli drogowej lub jej elementu,
- 1.4.48. Zarządzający realizacją umowy – jest to osoba prawna lub fizyczna określona w istotnych postanowieniach umowy, zwana dalej zarządzającym, wyznaczona przez zamawiającego, upoważniona do nadzorowania realizacji robót i administrowania umową w zakresie określonym w udzielonym pełnomocnictwie (zarządzający realizacją nie jest obecnie prawnie określony w przepisach).

1.5. Ogólne wymagania dotyczące robót

Wykonawca robót jest odpowiedzialny za jakość ich wykonania oraz za ich zgodność z dokumentacją projektową, SST i poleceniami Inspektora nadzoru.

1.5.1. Przekazanie terenu budowy

Zamawiający, w terminie określonym w dokumentach umowy przekazuje Wykonawcy teren budowy wraz ze wszystkimi wymaganymi uzgodnieniami prawnymi i administracyjnymi, poda lokalizację i współrzędne punktów głównych obiektu oraz reperów, przekazuje dziennik budowy oraz dwa egzemplarze dokumentacji projektowej i dwa komplety SST.

Na Wykonawcy spoczywa odpowiedzialność za ochronę przekazanych mu punktów pomiarowych do chwili odbioru końcowego robót. Uszkodzone lub zniszczone punkty pomiarowe Wykonawca odtworzy i utrwali na własny koszt.

1.5.2. Dokumentacja projektowa

Przekazana dokumentacja projektowa ma zawierać opis, część graficzną, obliczenia i dokumenty, zgodne z wykazem podanym w szczegółowych warunkach umowy, uwzględniającym podział na dokumentację projektową:

- dostarczoną przez Zamawiającego,
- sporządzoną przez Wykonawcę.

1.5.3. Zgodność robót z dokumentacją projektową i SST

Dokumentacja projektowa, SST oraz dodatkowe dokumenty przekazane Wykonawcy przez Inspektora nadzoru stanowią załączniki do umowy, a wymagania wyszczególnione w choćby jednym z nich są obowiązujące dla Wykonawcy tak, jakby zawarte były w całej dokumentacji.

W przypadku rozbieżności w ustaleniach poszczególnych dokumentów obowiązuje kolejność ich ważności wymieniona w „Ogólnych warunkach umowy”.

Wykonawca nie może wykorzystywać błędów lub opuszczeń w dokumentach kontraktowych, a o ich wykryciu winien natychmiast powiadomić Inspektora nadzoru, który dokona odpowiednich zmian i poprawek.

W przypadku stwierdzenia ewentualnych rozbieżności podane na rysunku wielkości liczbowe wymiarów są ważniejsze od odczytu ze skali rysunków.

Wszystkie wykonane roboty i dostarczone materiały mają być zgodne z dokumentacją projektową i SST.

Wielkości określone w dokumentacji projektowej i w SST będą uważane za wartości docelowe, od których dopuszczalne są odchylenia w ramach określonego przedziału tolerancji. Cechy materiałów i elementów budowli muszą być jednorodne i wykazywać zgodność z określonymi wymaganiami, a rozrzuty tych cech nie mogą przekraczać dopuszczalnego przedziału tolerancji.

W przypadku, gdy dostarczane materiały lub wykonane roboty nie będą zgodne z dokumentacją projektową lub SST i mają wpływ na niezadowalającą jakość elementu budowli, to takie materiały zostaną zastąpione innymi, a elementy budowli rozebrane i wykonane ponownie na koszt wykonawcy.

1.5.4. Zabezpieczenie terenu budowy

Wykonawca jest zobowiązany do zabezpieczenia terenu budowy w okresie trwania realizacji kontraktu aż do zakończenia i odbioru ostatecznego robót.

Wykonawca dostarczy, zainstaluje i będzie utrzymywać tymczasowe urządzenia zabezpieczające, w tym: ogrodzenia, poręcze, oświetlenie, sygnały i znaki ostrzegawcze, dozorców, wszelkie inne środki niezbędne do ochrony robót, wygody społeczności i innych.

Wykonawca jest zobowiązany do utrzymania ruchu publicznego na Terenie Budowy, w okresie trwania realizacji Kontraktu aż do zakończenia i odbioru ostatecznego robót. Przed przystąpieniem do robót Wykonawca przedstawi Inspektorowi Nadzoru do zatwierdzenia uzgodniony z odpowiednim zarządem drogi i organem zarządzającym ruchem projekt organizacji ruchu i zabezpieczenia robót w okresie trwania budowy. W zależności od potrzeb i postępu robót projekt organizacji ruchu powinien być aktualizowany przez Wykonawcę na bieżąco. Wykonawca zapewni stałe warunki widoczności w dzień i w nocy tych zapór i znaków, dla których jest to nieodzowne ze względów bezpieczeństwa. Wszystkie znaki, zapory i inne urządzenia zabezpieczające będą akceptowane przez Inspektora Nadzoru.

Koszt zabezpieczenia terenu budowy nie podlega odrębnej zapłacie i przyjmuje się, że jest włączony w cenę umowną.

1.5.5. Ochrona środowiska w czasie wykonywania robót

Wykonawca ma obowiązek znać i stosować w czasie prowadzenia robót wszelkie przepisy dotyczące ochrony środowiska naturalnego.

W okresie trwania budowy i wykonywania robót wykończeniowych Wykonawca będzie:

- a) utrzymywać teren budowy i wykopy w stanie bez wody stojącej,
- b) podejmować wszelkie konieczne kroki mające na celu stosowanie się do przepisów i norm dotyczących ochrony środowiska na terenie i wokół terenu budowy oraz będzie unikać uszkodzeń lub uciążliwości dla osób lub własności społecznej, a wynikających ze skażenia, hałasu lub innych przyczyn powstałych w następstwie jego sposobu działania.

Stosując się do tych wymagań, Wykonawca będzie miał szczególny wzgląd na:

- 1) lokalizację baz, warsztatów, magazynów, składowisk, ukopów i dróg dojazdowych,
- 2) środki ostrożności i zabezpieczenia przed:
 - a) zanieczyszczeniem zbiorników i cieków wodnych pyłami lub substancjami toksycznymi,
 - b) zanieczyszczeniem powietrza pyłami i gazami,
 - c) możliwością powstania pożaru.

1.5.6. Ochrona przeciwpożarowa

Wykonawca będzie przestrzegać przepisy ochrony przeciwpożarowej.

Wykonawca będzie utrzymywać sprawny sprzęt przeciwpożarowy, wymagany odpowiednimi przepisami, na terenie baz produkcyjnych, w pomieszczeniach biurowych, mieszkalnych i magazynowych oraz w maszynach i pojazdach.

Materiały łatwopalne będą składowane w sposób zgodny z odpowiednimi przepisami i zabezpieczone przed dostępem osób trzecich.

Wykonawca będzie odpowiedzialny za wszelkie straty spowodowane pożarem wywołanym jako rezultat realizacji robót albo przez personel wykonawcy.

1.5.7. Ochrona własności publicznej i prywatnej

Wykonawca odpowiada za ochronę instalacji i urządzeń zlokalizowanych na powierzchni terenu i pod jego poziomem, takie jak rurociągi, kable itp. Wykonawca zapewni właściwe oznaczenie i zabezpieczenie przed uszkodzeniem tych instalacji i urządzeń w czasie trwania budowy.

O fakcie przypadkowego uszkodzenia tych instalacji Wykonawca bezzwłocznie powiadomi Inspektora nadzoru i zainteresowanych użytkowników oraz będzie z nimi współpracował, dostarczając wszelkiej pomocy potrzebnej przy dokonywaniu napraw. Wykonawca będzie odpowiadać za wszelkie spowodowane przez jego działania uszkodzenia instalacji na powierzchni ziemi i urządzeń podziemnych wykazanych w dokumentach dostarczonych mu przez Zamawiającego.

1.5.8. Ograniczenie obciążeń osi pojazdów

Wykonawca stosować się będzie do ustawowych ograniczeń obciążenia na oś przy transporcie gruntu, materiałów i wyposażenia na i z terenu robót. Uzyska on wszelkie niezbędne zezwolenia od władz co do przewozu nietypowych wagowo ładunków i w sposób ciągły będzie o każdym takim przewozie powiadamiał Inspektora nadzoru. Pojazdy i ładunki powodujące nadmierne obciążenie osiowe nie będą dopuszczone na świeżo ukończony fragment budowy w obrębie terenu budowy i wykonawca będzie odpowiadał za naprawę wszelkich robót w ten sposób uszkodzonych, zgodnie z poleceniami Inspektora nadzoru.

1.5.9. Bezpieczeństwo i higiena pracy

Podczas realizacji robót wykonawca będzie przestrzegać przepisów dotyczących bezpieczeństwa i higieny pracy.

W szczególności wykonawca ma obowiązek zadbać, aby personel nie wykonywał pracy w warunkach niebezpiecznych, szkodliwych dla zdrowia oraz nie spełniających odpowiednich wymagań sanitarnych.

Wykonawca zapewni i będzie utrzymywał wszelkie urządzenia zabezpieczające, socjalne oraz sprzęt i odpowiednią odzież dla ochrony życia i zdrowia osób zatrudnionych na budowie.

Uznaje się, że wszelkie koszty związane z wypełnieniem wymagań określonych powyżej nie podlegają odrębnej zapłacie i są uwzględnione w cenie umownej.

1.5.10. Ochrona i utrzymanie robót

Wykonawca będzie odpowiedzialny za ochronę robót i za wszelkie materiały i urządzenia używane do robót od daty rozpoczęcia do daty odbioru ostatecznego. Jeśli Wykonawca w jakimkolwiek czasie zaniedba utrzymanie, to na polecenie Inspektora Nadzoru powinien rozpocząć roboty utrzymaniowe nie później niż w 24 godziny po otrzymaniu tego polecenia. Uszkodzenia powstałe na skutek złego, lub braku, utrzymania Wykonawca naprawi na własny koszt.

1.5.11. Stosowanie się do prawa i innych przepisów

Wykonawca zobowiązany jest znać wszelkie przepisy wydane przez organy administracji państwowej i samorządowej, które są w jakimkolwiek sposób związane z robotami i będzie w pełni odpowiedzialny za przestrzeganie tych praw, przepisów i wytycznych podczas prowadzenia robót. Np. rozporządzenie Ministra Infrastruktury z dnia 6 lutego 2003 r. w sprawie bezpieczeństwa i higieny pracy podczas wykonywania robót budowlanych (Dz. U. z dn. 19.03.2003 r. Nr 47, poz. 401) oraz Ministra Pracy i Polityki Socjalnej z dnia 26 września 1997 r. w sprawie ogólnych przepisów bezpieczeństwa i higieny pracy (Dz. U. Nr 169 poz. 1650),

Wykonawca będzie przestrzegać praw patentowych i będzie w pełni odpowiedzialny za wypełnienie wszelkich wymagań prawnych odnośnie wykorzystania opatentowanych urządzeń lub metod i w sposób ciągły będzie informować Inspektora nadzoru o swoich działaniach, przedstawiając kopie zezwoleń i inne odnośne dokumenty.

1.5.12. Szkody i zniszczenia

Jeżeli w trakcie prowadzenia prac Wykonawca naruszy czyjąś własność (prywatną lub publiczną) ma wówczas obowiązek do na prawy lub zadośćuczynienia w wysokości ustalonej w trakcie negocjacji lub odpowiedni sąd. Koszt napraw i uszkodzeń wliczone są w cenę umowną.

2. MATERIAŁY

2.3. Źródła uzyskania materiałów do elementów konstrukcyjnych

Wykonawca przedstawi Inspektorowi nadzoru szczegółowe informacje dotyczące, zamawiania lub wydobywania materiałów i odpowiednie aprobaty techniczne lub świadectwa badań laboratoryjnych oraz próbki do zatwierdzenia przez Inspektora nadzoru.

Wykonawca zobowiązany jest do prowadzenia ciągłych badań określonych w SST w celu udokumentowania, że materiały uzyskane z dopuszczalnego źródła spełniają wymagania SST w czasie postępu robót.

Pozostałe materiały budowlane powinny spełniać wymagania jakościowe określone Polskimi Normami, aprobatami technicznymi, o których mowa w Szczegółowych Specyfikacjach Technicznych (SST).

2.4. Pozyskiwanie masowych materiałów pochodzenia miejscowego

Wykonawca odpowiada za uzyskanie pozwoleń od właścicieli i odnośnych władz na pozyskanie materiałów z jakichkolwiek złóż miejscowych, włączając w to źródła wskazane przez Zamawiającego i jest zobowiązany dostarczyć Inspektorowi nadzoru wymagane dokumenty przed rozpoczęciem eksploatacji złoża.

Wykonawca przedstawi dokumentację zawierającą raporty z badań terenowych i laboratoryjnych oraz proponowaną przez siebie metodę wydobywania i selekcji do zatwierdzenia Inspektorowi nadzoru.

Wykonawca ponosi odpowiedzialność za spełnienie wymagań ilościowych i jakościowych materiałów z jakiegokolwiek złoża.

Wykonawca poniesie wszystkie koszty, a w tym: opłaty, wynagrodzenia i jakiegokolwiek inne koszty związane z dostarczeniem materiałów do robót, chyba że postanowienia ogólne lub szczegółowe warunków umowy stanowią inaczej.

Humus i nadkład czasowo zdjęte z terenu wykopów, ukopów i miejsc pozyskania piasku i żwiru będą formowane w hałdy i wykorzystywane przy zasypce i rekultywacji terenu po ukończeniu robót.

Wszystkie odpowiednie materiały pozyskane z wykopów na terenie budowy lub z innych miejsc wskazanych w dokumentach umowy będą wykorzystane do robót lub odwiezione na odkład odpowiednio do wymagań umowy lub wskazań Inspektora nadzoru.

Eksploatacja źródeł materiałów będzie zgodna z wszelkimi regulacjami prawnymi obowiązującymi na danym obszarze.

2.5. Materiały nie odpowiadające wymaganiom jakościowym

Materiały nie odpowiadające wymaganiom jakościowym zostaną przez Wykonawcę wywiezione z terenu budowy, bądź złożone w miejscu wskazanym przez Inspektora nadzoru.

Każdy rodzaj robót, w którym znajdują się nie zbadane i nie zaakceptowane materiały, Wykonawca wykonuje na własne ryzyko, licząc się z jego nieprzyjęciem i niezapłaceniem.

2.6. Przechowywanie i składowanie materiałów

Wykonawca zapewni, aby tymczasowo składowane materiały, do czasu gdy będą one potrzebne do robót, były zabezpieczone przed zanieczyszczeniem, zachowały swoją jakość i właściwość do robót i były dostępne do kontroli przez Inspektora nadzoru.

Miejsca czasowego składowania materiałów będą zlokalizowane w obrębie terenu budowy w miejscach uzgodnionych z Inspektorem nadzoru.

2.7. Wariantowe stosowanie materiałów

Jeśli dokumentacja projektowa lub SST przewidują możliwość zastosowania różnych rodzajów materiałów do wykonywania poszczególnych elementów robót Wykonawca powiadomi Inspektora nadzoru o zamiarze zastosowania konkretnego rodzaju materiału. Wybrany i zaakceptowany rodzaj materiału nie może być później zamieniany bez zgody Inspektora nadzoru.

3. SPRZĘT

Wykonawca jest zobowiązany do używania jedynie takiego sprzętu, który nie spowoduje niekorzystnego wpływu na jakość wykonywanych robót. Sprzęt używany do robót powinien być zgodny z ofertą Wykonawcy i powinien odpowiadać pod względem typów i ilości wskazaniom zawartym w SST, programie zapewnienia jakości lub projekcie organizacji robót, zaakceptowanym przez Inspektora nadzoru.

Liczba i wydajność sprzętu będzie gwarantować przeprowadzenie robót, zgodnie z zasadami określonymi w dokumentacji projektowej, SST i wskazaniach Inspektora nadzoru w terminie przewidzianym umową.

Sprzęt będący własnością Wykonawcy lub wynajęty do wykonania robót ma być utrzymywany w dobrym stanie i gotowości do pracy. Będzie spełniał normy ochrony środowiska i przepisy dotyczące jego użytkowania.

Wykonawca dostarczy Inspektorowi nadzoru kopie dokumentów potwierdzających dopuszczenie sprzętu do użytkowania, tam gdzie jest to wymagane przepisami.

Jeżeli dokumentacja projektowa lub SST przewidują możliwość wariantowego użycia sprzętu przy wykonywanych robotach, wykonawca powiadomi Inspektora nadzoru o swoim zamiarze wyboru i uzyska jego akceptację przed użyciem sprzętu. Wybrany sprzęt, po akceptacji Inspektora nadzoru, nie może być później zmieniany bez jego zgody.

4. TRANSPORT

4.1. Ogólne wymagania dotyczące transportu

Wykonawca jest zobowiązany do stosowania jedynie takich środków transportu, które nie wpłyną niekorzystnie na jakość wykonywanych robót i właściwości przewożonych materiałów.

Liczba środków transportu będzie zapewniać prowadzenie robót zgodnie z zasadami określonymi w dokumentacji projektowej, SST i wskazaniach Inspektora nadzoru w terminie przewidzianym w umowie.

4.2. Wymagania dotyczące przewozu po drogach publicznych

Przy ruchu na drogach publicznych pojazdy będą spełniać wymagania dotyczące przepisów ruchu drogowego w odniesieniu do dopuszczalnych obciążeń na osie i innych parametrów technicznych. Środki transportu nie odpowiadające warunkom dopuszczalnych obciążeń na osie mogą być dopuszczone przez właściwy zarząd drogi pod warunkiem przywrócenia stanu pierwotnego użytkowanych odcinków dróg na koszt Wykonawcy.

Wykonawca będzie usuwać na bieżąco, na własny koszt, wszelkie zanieczyszczenia spowodowane jego pojazdami na drogach publicznych oraz dojazdach do terenu budowy.

5. WYKONANIE ROBÓT

5.1. Przed rozpoczęciem robót wykonawca opracuje:

- projekt zagospodarowania placu budowy, który powinien składać się z części opisowej i graficznej,
- plan bezpieczeństwa i ochrony zdrowia (plan bioz),
- projekt organizacji ruchu,

5.2. Wykonawca jest odpowiedzialny za prowadzenie robót zgodnie z umową oraz za jakość zastosowanych materiałów i wykonywanych robót, za ich zgodność z dokumentacją projektową, wymaganiami SST, PZJ oraz poleceniami Inspektora nadzoru.

5.3. Wykonawca ponosi odpowiedzialność za pełną obsługę geodezyjną przy wykonywaniu wszystkich elementów robót określonych w dokumentacji projektowej lub przekazanych na piśmie przez Inspektora nadzoru.

5.4. Następstwa jakiegokolwiek błędu spowodowanego przez Wykonawcę w wytyczeniu i wykonywaniu robót zostaną, jeśli wymagać tego będzie Inspektor nadzoru, poprawione przez Wykonawcę na własny koszt.

5.5. Decyzje Inspektora nadzoru dotyczące akceptacji lub odrzucenia materiałów i elementów robót będą oparte na wymaganiach sformułowanych w dokumentach umowy, dokumentacji projektowej i w SST, a także w normach i wytycznych.

5.6. Polecenia Inspektora nadzoru dotyczące realizacji robót będą wykonywane przez Wykonawcę nie później niż w czasie przez niego wyznaczonym, pod groźbą wstrzymania robót. Skutki finansowe z tytułu wstrzymania robót w takiej sytuacji ponosi Wykonawca.

6. KONTROLA JAKOŚCI ROBÓT

6.1. Program zapewnienia jakości

Do obowiązków Wykonawcy należy opracowanie i przedstawienie do zaakceptowania przez Inspektora nadzoru programu zapewnienia jakości (PZJ), w którym przedstawi on zamierzony sposób wykonania robót, możliwości techniczne, kadrowe i organizacyjne gwarantujące wykonanie robót zgodnie z dokumentacją projektową, SST.

Program zapewnienia jakości winien zawierać:

- organizację wykonania robót, w tym termin i sposób prowadzenia robót,
- organizację ruchu na budowie wraz z oznakowaniem robót,
- plan bezpieczeństwa i ochrony zdrowia,
- wykaz zespołów roboczych, ich kwalifikacje i przygotowanie praktyczne,
- wykaz osób odpowiedzialnych za jakość i terminowość wykonania poszczególnych elementów robót,
- system (sposób i procedurę) proponowanej kontroli i sterowania jakością wykonywanych robót,
- wyposażenie w sprzęt i urządzenia do pomiarów i kontroli (opis laboratorium własnego lub laboratorium, któremu Wykonawca zamierza zlecić prowadzenie badań),
- sposób oraz formę gromadzenia wyników badań laboratoryjnych, zapis pomiarów, a także wyciąganych wniosków i zastosowanych korekt w procesie technologicznym, proponowany sposób i formę przekazywania tych informacji Inspektorowi nadzoru,
- wykaz maszyn i urządzeń stosowanych na budowie z ich parametrami technicznymi oraz wyposażeniem w mechanizmy do sterowania i urządzenia pomiarowo-kontrolne,
- rodzaje i ilość środków transportu oraz urządzeń do magazynowania i załadunku materiałów, spoiw, lepiszczy, kruszyw itp.,
- sposób i procedurę pomiarów i badań (rodzaj i częstotliwość, pobieranie próbek, legalizacja i sprawdzanie urządzeń itp.) prowadzonych podczas dostaw materiałów, wytwarzania mieszanek i wykonywania poszczególnych elementów robót.

6.2. Zasady kontroli jakości robót

Wykonawca jest odpowiedzialny za pełną kontrolę jakości robót i stosowanych materiałów. Wykonawca zapewni odpowiedni system kontroli, włączając w to personel, laboratorium, sprzęt, zaopatrzenie i wszystkie urządzenia niezbędne do pobierania próbek i badań materiałów oraz robót.

Wykonawca będzie przeprowadzać pomiary i badania materiałów oraz robót z częstotliwością zapewniającą stwierdzenie, że roboty wykonano zgodnie z wymaganiami zawartymi w dokumentacji projektowej i SST.

Minimalne wymagania co do zakresu badań i ich częstotliwości są określone w SST. W przypadku, gdy nie zostały one tam określone, Inspektor nadzoru ustali jaki zakres kontroli jest konieczny, aby zapewnić wykonanie robót zgodnie z umową.

Inspektor nadzoru będzie mieć nieograniczony dostęp do pomieszczeń laboratoryjnych Wykonawcy w celu ich inspekcji.

Inspektor nadzoru będzie przekazywać Wykonawcy pisemne informacje o jakichkolwiek niedociągnięciach dotyczących urządzeń laboratoryjnych, sprzętu, zaopatrzenia laboratorium, pracy personelu lub metod badawczych. Jeżeli niedociągnięcia te będą tak poważne, że mogą wpłynąć ujemnie na wyniki badań, Inspektor nadzoru natychmiast wstrzyma użycie do robót badanych materiałów i dopuści je do użytku dopiero wtedy, gdy niedociągnięcia w pracy laboratorium Wykonawcy zostaną usunięte i stwierdzona zostanie odpowiednia jakość tych materiałów.

Wszystkie koszty związane z organizowaniem i prowadzeniem badań materiałów i robót ponosi Wykonawca.

6.3. Pobieranie próbek

Próbki będą pobierane losowo. Zaleca się stosowanie statystycznych metod pobierania próbek, opartych na zasadzie, że wszystkie jednostkowe elementy produkcji mogą być z jednakowym prawdopodobieństwem wytypowane do badań.

Inspektor nadzoru będzie mieć zapewnioną możliwość udziału w pobieraniu próbek. Na zlecenie Inspektora nadzoru Wykonawca będzie przeprowadzać dodatkowe badania tych materiałów, które budzą wątpliwości co do jakości, o ile kwestionowane materiały nie zostaną przez Wykonawcę usunięte lub ulepszone z własnej woli. Koszty tych dodatkowych badań pokrywa Wykonawca tylko w przypadku stwierdzenia usterek; w przeciwnym przypadku koszty te pokrywa Zamawiający.

Pojemniki do pobierania próbek będą dostarczone przez Wykonawcę i zatwierdzone przez Inspektora nadzoru. Próbki dostarczone przez Wykonawcę do badań będą odpowiednio opisane i oznakowane, w sposób zaakceptowany przez Inspektora nadzoru.

6.4. Badania i pomiary

Wszystkie badania i pomiary będą przeprowadzone zgodnie z wymaganiami norm. W przypadku, gdy normy nie obejmują jakiegokolwiek badania wymaganego w SST, stosować można wytyczne krajowe, albo inne procedury, zaakceptowane przez Inspektora nadzoru.

Przed przystąpieniem do pomiarów lub badań, Wykonawca powiadomi Inspektora nadzoru o rodzaju, miejscu i terminie pomiaru lub badania. Po wykonaniu pomiaru lub badania, Wykonawca przedstawi na piśmie ich wyniki do akceptacji Inspektora nadzoru.

6.5. Raporty z badań

Wykonawca będzie przekazywać Inspektorowi nadzoru kopie raportów z wynikami badań jak najszybciej, nie później jednak niż w terminie określonym w programie zapewnienia jakości.

Wyniki badań (kopie) będą przekazywane Inspektorowi nadzoru na formularzach według dostarczonego przez niego wzoru lub innych, przez niego zaakceptowanych.

6.6. Badania prowadzone przez Inspektora nadzoru

Dla celów kontroli jakości i zatwierdzenia, Inspektor nadzoru uprawniony jest do dokonywania kontroli, pobierania próbek i badania materiałów u źródła ich wytwarzania. Do umożliwienia jemu kontroli zapewniona będzie wszelka potrzebna do tego pomoc ze strony Wykonawcy i producenta materiałów.

Inspektor nadzoru, po uprzedniej weryfikacji systemu kontroli robót prowadzonego przez Wykonawcę, będzie oceniać zgodność materiałów i robót z wymaganiami SST na podstawie wyników badań dostarczonych przez Wykonawcę.

Inspektor nadzoru może pobierać próbki materiałów i prowadzić badania niezależnie od Wykonawcy, na swój koszt. Jeżeli wyniki tych badań wykażą, że raporty Wykonawcy są niewiarygodne, to Inspektor nadzoru poleci Wykonawcy lub zleci niezależnemu laboratorium przeprowadzenie powtórnych lub dodatkowych badań, albo oprze się wyłącznie na własnych badaniach przy ocenie zgodności materiałów i robót z dokumentacją projektową i SST. W takim przypadku, całkowite koszty powtórnych lub dodatkowych badań i pobierania próbek poniesione zostaną przez Wykonawcę.

6.7. Certyfikaty i deklaracje

Inspektor nadzoru może dopuścić do użycia tylko te wyroby i materiały, które:

1. posiadają certyfikat na znak bezpieczeństwa wykazujący, że zapewniono zgodność z kryteriami technicznymi określonymi na podstawie Polskich Norm, aprobat technicznych,
2. posiadają deklarację zgodności lub certyfikat zgodności z:
 - Polską Normą lub
 - aprobatą techniczną, w przypadku wyrobów, dla których nie ustanowiono Polskiej Normy, jeżeli nie są objęte certyfikacją określoną w pkt. 1 i które spełniają wymogi SST.

W przypadku materiałów, dla których ww. dokumenty są wymagane przez SST, każda ich partia dostarczona do robót będzie posiadać te dokumenty, określające w sposób jednoznaczny jej cechy.

Jakiegokolwiek materiały, które nie spełniają tych wymagań będą odrzucone.

6.8. Dokumenty budowy

[1] Dziennik budowy

Dziennik budowy jest wymaganym dokumentem urzędowym obowiązującym Zamawiającego i Wykonawcę w okresie od przekazania wykonawcy terenu budowy do końca okresu gwarancyjnego. Prowadzenie dziennika budowy zgodnie z § 45 ustawy Prawo budowlane spoczywa na kierowniku budowy.

Zapisy w dzienniku budowy będą dokonywane na bieżąco i będą dotyczyć przebiegu robót, stanu bezpieczeństwa ludzi i mienia oraz technicznej strony budowy.

Zapisy będą czytelne, dokonane trwałą techniką, w porządku chronologicznym, bezpośrednio jeden pod drugim, bez przerw.

Załączone do dziennika budowy protokoły i inne dokumenty będą oznaczone kolejnym numerem załącznika i opatrzone datą i podpisem Wykonawcy i Inspektora nadzoru.

Do dziennika budowy należy wpisywać w szczególności:

- datę przekazania Wykonawcy terenu budowy,
- datę przekazania przez Zamawiającego dokumentacji projektowej,
- uzgodnienie przez Inspektora nadzoru programu zapewnienia jakości i harmonogramów robót,
- terminy rozpoczęcia i zakończenia poszczególnych elementów robót,
- przebieg robót, trudności i przeszkody w ich prowadzeniu, okresy i przyczyny przerw w robotach,
- uwagi i polecenia Inspektora nadzoru,
- daty zarządzenia wstrzymania robót, z podaniem powodu,
- zgłoszenia i daty odbiorów robót zanikających i ulegających zakryciu, częściowych i ostatecznych odbiorów robót,
- wyjaśnienia, uwagi i propozycje Wykonawcy,
- stan pogody i temperaturę powietrza w okresie wykonywania robót podlegających ograniczeniom lub wymaganiom w związku z warunkami klimatycznymi,
- zgodność rzeczywistych warunków geotechnicznych z ich opisem w dokumentacji projektowej,
- dane dotyczące czynności geodezyjnych (pomiarowych) dokonywanych przed i w trakcie wykonywania robót,
- dane dotyczące sposobu wykonywania zabezpieczenia robót,
- dane dotyczące jakości materiałów, pobierania próbek oraz wyniki przeprowadzonych badań z podaniem kto je przeprowadzał,
- wyniki prób poszczególnych elementów budowli z podaniem kto je przeprowadzał,
- inne istotne informacje o przebiegu robót.

Propozycje, uwagi i wyjaśnienia Wykonawcy, wpisane do dziennika budowy będą przedłożone Inspektorowi nadzoru do ustosunkowania się.

Decyzje Inspektora nadzoru wpisane do dziennika budowy Wykonawca podpisuje z zaznaczeniem ich przyjęcia lub zajęciem stanowiska.

Wpis projektanta do dziennika budowy obliguje Inspektora nadzoru do ustosunkowania się. Projektant nie jest jednak stroną umowy i nie ma uprawnień do wydawania poleceń Wykonawcy robót.

[2] Książka obmiarów

Książka obmiarów stanowi dokument pozwalający na rozliczenie faktycznego postępu każdego z elementów robót. Obmiary wykonanych robót przeprowadza się sukcesywnie w jednostkach przyjętych w kosztorysie lub w SST.

[3] Dokumenty laboratoryjne

Dzienniki laboratoryjne, deklaracje zgodności lub certyfikaty zgodności materiałów, orzeczenia o jakości materiałów, recepty robocze i kontrolne wyniki badań Wykonawcy będą gromadzone w formie uzgodnionej w programie zapewnienia jakości. Dokumenty te stanowią załączniki do odbioru robót. Winny być udostępnione na każde życzenie Inspektora nadzoru.

[4] Pozostałe dokumenty budowy

Do dokumentów budowy zalicza się, oprócz wymienionych w punktach [1]-[3], następujące dokumenty:

- a) pozwolenie na budowę,
- b) protokoły przekazania terenu budowy,
- c) umowy cywilnoprawne z osobami trzecimi,
- d) protokoły odbioru robót,
- e) protokoły z narad i ustaleń,
- f) operaty geodezyjne,
- g) plan bezpieczeństwa i ochrony zdrowia.

[5] Przechowywanie dokumentów budowy

Dokumenty budowy będą przechowywane na terenie budowy w miejscu odpowiednio zabezpieczonym.

Zaginięcie któregokolwiek z dokumentów budowy spowoduje jego natychmiastowe odtworzenie w formie przewidzianej prawem.

Wszelkie dokumenty budowy będą zawsze dostępne dla Inspektora nadzoru i przedstawiane do wglądu na życzenie Zamawiającego.

7. OBMIAR ROBÓT

7.1. Ogólne zasady obmiaru robót

Obmiar robót będzie określać faktyczny zakres wykonywanych robót, zgodnie z dokumentacją projektową i SST, w jednostkach ustalonych w kosztorysie.

Obmiaru robót dokonuje Wykonawca po pisemnym powiadomieniu Inspektora nadzoru o zakresie obmierzanego robót i terminie obmiaru, co najmniej na 3 dni przed tym terminem.

Wyniki obmiaru będą wpisane do książki obmiarów.

Jakikolwiek błąd lub przeoczenie (opuszczenie) w ilości robót podanych w kosztorysie ofertowym lub gdzie indziej w SST nie zwalnia Wykonawcy od obowiązku ukończenia wszystkich robót. Błędne dane zostaną poprawione wg ustaleń Inspektora nadzoru na piśmie. Obmiar gotowych robót będzie przeprowadzony z częstością wymaganą do celu miesięcznej płatności na rzecz Wykonawcy lub w innym czasie określonym w umowie.

7.2. Zasady określania ilości robót i materiałów

Zasady określania ilości robót podane są w odpowiednich specyfikacjach technicznych lub w KNR-ach oraz KNNR-ach.

Jednostki obmiaru powinny być zgodne z jednostkami określonymi w dokumentacji projektowej i przedmiarze robót.

7.3. Urządzenia i sprzęt pomiarowy

Wszystkie urządzenia i sprzęt pomiarowy, stosowany w czasie obmiaru robót będą zaakceptowane przez Inspektora nadzoru.

Urządzenia i sprzęt pomiarowy zostaną dostarczone przez Wykonawcę. Jeżeli urządzenia te lub sprzęt wymagają badań atestujących, to Wykonawca będzie posiadać ważne świadectwa legalizacji.

Wszystkie urządzenia pomiarowe będą przez Wykonawcę utrzymywane w dobrym stanie, w całym okresie trwania robót.

7.4. Wagi i zasady wdrażania

Wykonawca dostarczy i zainstaluje urządzenia wagowe odpowiadające odnośnym wymaganiom SST. Będzie utrzymywać to wyposażenie, zapewniając w sposób ciągły zachowanie dokładności wg norm zatwierdzonych przez Inspektora nadzoru.

8. ODBIÓR ROBÓT

8.1. Rodzaje odbiorów robót

W zależności od ustaleń odpowiednich SST, roboty podlegają następującym odbiorom:

- a) odbiorowi robót zanikających i ulegających zakryciu,
- b) odbiorowi przewodów kominowych, instalacji i urządzeń technicznych,
- c) odbiorowi częściowemu,
- d) odbiorowi ostatecznemu (końcowemu),
- e) odbiorowi po upływie okresu rękojmi
- f) odbiorowi po upływie okresu gwarancji.

8.2. Odbiór robót zanikających i ulegających zakryciu

Odbiór robót zanikających i ulegających zakryciu polega na finalnej ocenie jakości wykonywanych robót oraz ilości tych robót, które w dalszym procesie realizacji ulegną zakryciu.

Odbiór robót zanikających i ulegających zakryciu będzie dokonany w czasie umożliwiającym wykonanie ewentualnych korekt i poprawek bez hamowania ogólnego postępu robót. Odbioru tego dokonuje Inspektor nadzoru.

Gotowość danej części robót do odbioru zgłasza wykonawca wpisem do dziennika budowy i jednoczesnym powiadomieniem Inspektora nadzoru. Odbiór będzie przeprowadzony niezwłocznie, nie później jednak niż w ciągu 3 dni od daty zgłoszenia wpisem do dziennika budowy i powiadomienia o tym fakcie Inspektora nadzoru.

Jakość i ilość robót ulegających zakryciu ocenia Inspektor nadzoru na podstawie dokumentów zawierających komplet wyników badań laboratoryjnych i w oparciu o przeprowadzone pomiary, w konfrontacji z dokumentacją projektową, SST i uprzednimi ustaleniami.

8.3. Odbiór częściowy

Odbiór częściowy polega na ocenie ilości i jakości wykonanych części robót. Odbioru częściowego robót dokonuje się dla zakresu robót określonego w dokumentach umownych wg zasad jak przy odbiorze ostatecznym robót. Odbioru robót dokonuje Inspektor nadzoru.

8.4. Odbiór ostateczny (końcowy)

8.4.1. Zasady odbioru ostatecznego robót

Odbiór ostateczny polega na finalnej ocenie rzeczywistego wykonania robót w odniesieniu do zakresu (ilości) oraz jakości.

Całkowite zakończenie robót oraz gotowość do odbioru ostatecznego będzie stwierdzona przez Wykonawcę wpisem do dziennika budowy.

Odbiór ostateczny robót nastąpi w terminie ustalonym w dokumentach umowy, licząc od dnia potwierdzenia przez Inspektora nadzoru zakończenia robót i przyjęcia dokumentów, o których mowa w punkcie 8.4.2.

Odbioru ostatecznego robót dokona komisja wyznaczona przez Zamawiającego w obecności Inspektora nadzoru i Wykonawcy. Komisja odbierająca roboty dokona ich oceny jakościowej na podstawie przedłożonych dokumentów, wyników badań i pomiarów, ocenie wizualnej oraz zgodności wykonania robót z dokumentacją projektową i SST.

W toku odbioru ostatecznego robót, komisja zapozna się z realizacją ustaleń przyjętych w trakcie odbiorów robót zanikających i ulegających zakryciu oraz odbiorów częściowych, zwłaszcza w zakresie wykonania robót uzupełniających i robót poprawkowych.

W przypadkach nie wykonania wyznaczonych robót poprawkowych lub robót uzupełniających w poszczególnych elementach konstrukcyjnych i wykończeniowych, komisja przerwie swoje czynności i ustali nowy termin odbioru ostatecznego.

W przypadku stwierdzenia przez komisję, że jakość wykonywanych robót w poszczególnych asortymentach nieznacznie odbiega od wymaganej dokumentacją projektową i SST z uwzględnieniem tolerancji i nie ma większego wpływu na cechy eksploatacyjne obiektu, komisja oceni pomniejszoną wartość wykonywanych robót w stosunku do wymagań przyjętych w dokumentach umowy.

8.4.2. Dokumenty do odbioru ostatecznego (końcowe)

Podstawowym dokumentem jest protokół odbioru ostatecznego robót, sporządzony wg wzoru ustalonego przez Zamawiającego.

Do odbioru ostatecznego Wykonawca jest zobowiązany przygotować następujące dokumenty:

1. dokumentację powykonawczą, tj. dokumentację budowy z naniesionymi zmianami wykonanymi w toku wykonania robót oraz geodezyjnymi pomiarami powykonawczymi,
2. szczegółowe specyfikacje techniczne (podstawowe z dokumentów umowy i ew. uzupełniające lub zamienne),
3. protokoły odbiorów robót ulegających zakryciu i zanikających,
4. protokoły odbiorów częściowych,
5. recepty i ustalenia technologiczne,
6. dzienniki budowy i książki obmiarów (oryginały),
7. wyniki pomiarów kontrolnych oraz badań i oznaczeń laboratoryjnych, zgodne z SST i programem zapewnienia jakości (PZJ),
8. deklaracje zgodności lub certyfikaty zgodności wbudowanych materiałów, certyfikaty na znak bezpieczeństwa zgodnie z SST i programem zabezpieczenia jakości (PZJ),
9. rysunki (dokumentacje) na wykonanie robót towarzyszących (np. na przełożenie linii telefonicznej, energetycznej, gazowej, oświetlenia itp.) oraz protokoły odbioru i przekazania tych robót właścicielom urządzeń,
10. geodezyjną inwentaryzację powykonawczą robót i sieci uzbrojenia terenu,
11. kopię mapy zasadniczej powstałej w wyniku geodezyjnej inwentaryzacji powykonawczej.

W przypadku, gdy wg komisji, roboty pod względem przygotowania dokumentacyjnego nie będą gotowe do odbioru ostatecznego, komisja w porozumieniu z Wykonawcą wyznaczy ponowny termin odbioru ostatecznego robót.

Wszystkie zarządzone przez komisję roboty poprawkowe lub uzupełniające będą zestawione wg wzoru ustalonego przez Zamawiającego.

Termin wykonania robót poprawkowych i robót uzupełniających wyznaczy komisja i stwierdzi ich wykonanie.

8.5. Odbiór po upływie okresu rękojmi i gwarancji

Odbiór po upływie okresu rękojmi i gwarancji polega na ocenie wykonanych robót związanych z usunięciem wad, które ujawniły się w okresie rękojmi i gwarancji.

Odbiór po upływie okresu rękojmi i gwarancji będzie dokonany na podstawie oceny wizualnej obiektu z uwzględnieniem zasad opisanych w punkcie 8.4. „Odbiór ostateczny (końcowy) robót”.

9. PODSTAWA PŁATNOŚCI

9.1. Ustalenia ogólne

Podstawą płatności jest cena jednostkowa skalkulowana przez wykonawcę za jednostkę obmiarową ustaloną dla danej pozycji kosztorysu przyjętą przez Zamawiającego w dokumentach umownych.

Dla robót wycenionych ryczałtowo podstawą płatności jest wartość (kwota) podana przez Wykonawcę i przyjęta przez Zamawiającego w dokumentach umownych (ofercie).

Cena jednostkowa pozycji kosztorysowej lub wynagrodzenie ryczałtowe będzie uwzględniać wszystkie czynności, wymagania i badania składające się na jej wykonanie, określone dla tej roboty w SST i w dokumentacji projektowej.

Ceny jednostkowe lub wynagrodzenie ryczałtowe robót będą obejmować:

- robociznę bezpośrednią wraz z narzutami,
- wartość zużytych materiałów wraz z kosztami zakupu, magazynowania, ewentualnych ubytków i transportu na teren budowy,
- wartość pracy sprzętu wraz z narzutami,
- koszty pośrednie i zysk kalkulacyjny,
- podatki obliczone zgodnie z obowiązującymi przepisami, ale z wyłączeniem podatku VAT.

9.2. Objazdy, przejazdy i organizacja ruchu

9.2.1. Koszt wybudowania objazdów/przejazdów i organizacji ruchu obejmuje:

- (a) opracowanie oraz uzgodnienie z Inspektorami nadzoru i odpowiedzialnymi instytucjami projektu organizacji ruchu na czas trwania budowy, wraz z dostarczeniem kopii projektu Inspektorowi nadzoru i wprowadzaniem dalszych zmian i uzgodnień wynikających z postępu robót,
- (b) ustawienie tymczasowego oznakowania i oświetlenia zgodnie z wymaganiami bezpieczeństwa ruchu,
- (c) opłaty/dzierżawy terenu,
- (d) przygotowanie terenu,
- (e) konstrukcję tymczasowej nawierzchni, ramp, chodników, krawężników, barier, oznakowań i drenażu,
- (f) tymczasową przebudowę urządzeń obcych.

9.2.2. Koszt utrzymania objazdów/przejazdów i organizacji ruchu obejmuje:

- (a) czyszczenie, przestawienie, przykrycie i usunięcie tymczasowych oznakowań pionowych, poziomych, barier i świateł,
- (b) utrzymanie płynności ruchu publicznego.

9.2.3. Koszt likwidacji objazdów/przejazdów i organizacji ruchu obejmuje:

- (a) usunięcie wbudowanych materiałów i oznakowania,
- (b) doprowadzenie terenu do stanu pierwotnego.

9.2.4. Koszt budowy, utrzymania i likwidacji objazdów, przejazdów i organizacji ruchu ponosi Zamawiający.

10. PRZEPISY ZWIĄZANE

10.1. Ustawy

- Ustawa z dnia 7 lipca 1994 r. – Prawo budowlane (jednolity tekst Dz. U. z 2003 r. Nr 207, poz. 2016 z późn. zm.).
- Ustawa z dnia 29 stycznia 2004 r. – Prawo zamówień publicznych (Dz. U. Nr 19, poz. 177).
- Ustawa z dnia 16 kwietnia 2004 r. – o wyborach budowlanych (Dz. U. Nr 92, poz. 881).
- Ustawa z dnia 24 sierpnia 1991 r. – o ochronie przeciwpożarowej (jednolity tekst Dz. U. z 2002 r. Nr 147, poz. 1229).
- Ustawa z dnia 21 grudnia 2004 r. – o dozorze technicznym (Dz. U. Nr 122, poz. 1321 z późn. zm.).
- Ustawa z dnia 27 kwietnia 2001 r. – Prawo ochrony środowiska (Dz. U. Nr 62, poz. 627 z późn. zm.).
- Ustawa z dnia 21 marca 1985 r. – o drogach publicznych (jednolity tekst Dz. U. z 2004 r. Nr 204, poz. 2086).

10.2. Rozporządzenia

- Rozporządzenie Ministra Infrastruktury z dnia 2 grudnia 2002 r. – w sprawie systemów oceny zgodności wyrobów budowlanych oraz sposobu ich oznaczania znakowaniem CE (Dz. U. Nr 209, poz. 1779).
- Rozporządzenie Ministra Infrastruktury z dnia 2 grudnia 2002 r. – w sprawie określenia polskich jednostek organizacyjnych upoważnionych do wydawania europejskich aprobat technicznych, zakresu i formy aprobat oraz trybu ich udzielania, uchylania lub zmiany (Dz. U. Nr 209, poz. 1780).
- Rozporządzenie Ministra Pracy i Polityki Społecznej z dnia 26 września 1997 r. – w sprawie ogólnych przepisów bezpieczeństwa i higieny pracy (Dz. U. Nr 169, poz. 1650).
- Rozporządzenie Ministra Infrastruktury z dnia 6 lutego 2003 r. – w sprawie bezpieczeństwa i higieny pracy podczas wykonywania robót budowlanych (Dz. U. Nr 47, poz. 401).
- Rozporządzenie Ministra Infrastruktury z dnia 23 czerwca 2003 r. – w sprawie informacji dotyczącej bezpieczeństwa i ochrony zdrowia oraz planu bezpieczeństwa i ochrony zdrowia (Dz. U. Nr 120, poz. 1126).
- Rozporządzenie Ministra Infrastruktury z dnia 2 września 2004 r. – w sprawie szczegółowego zakresu i formy dokumentacji projektowej, specyfikacji technicznych wykonania i odbioru robót budowlanych oraz programu funkcjonalno-użytkowego (Dz. U. Nr 202, poz. 2072).
- Rozporządzenie Ministra Infrastruktury z dnia 11 sierpnia 2004 r. – w sprawie sposobów deklarowania wyrobów budowlanych oraz sposobu znakowania ich znakiem budowlanym (Dz. U. Nr 198, poz. 2041).
- Rozporządzenie Ministra Infrastruktury z dnia 27 sierpnia 2004 r. – zmieniające rozporządzenie w sprawie dziennika budowy, montażu i rozbiórki, tablicy informacyjnej oraz ogłoszenia zamawiającego dane dotyczące bezpieczeństwa pracy i ochrony zdrowia (Dz. U. Nr 198, poz. 2042).

10.3. Inne dokumenty i instrukcje

- *Warunki techniczne wykonania i odbioru robót budowlano-montażowych*, (tom I, II, III, IV, V) Arkady, Warszawa 1989-1990.
- *Warunki techniczne wykonania i odbioru robót budowlanych*. Instytut Techniki Budowlanej, Warszawa 2003.
- *Warunki techniczne wykonania i odbioru sieci i instalacji*, Centralny Ośrodek Badawczo-Rozwojowy Techniki Instalacyjnej INSTAL, Warszawa, 2001.

ALKBUD

SPECYFIKACJE TECHNICZNE
WYKONANIA I OBIORU ROBÓT BUDOWLANYCH

DM-01.01.01

Kod CPV 45111000-8
ODTWORZENIE TRASY I PUNKTÓW
WYSOKOŚCIOWYCH

Jadwisin 2011

SPIS TREŚCI

1. WSTĘP	21
1.1. Przedmiot ST	21
1.2. Zakres stosowania ST	21
1.3. Zakres robót objętych ST	21
1.4. Określenia podstawowe	21
1.5. Ogólne wymagania dotyczące robót	21
2. MATERIAŁY	21
3. SPRZĘT	22
4. TRANSPORT	22
5. WYKONANIE ROBÓT	22
6. KONTROLA JAKOŚCI ROBÓT	22
7. OBMIAR ROBÓT	22
8. ODBIÓR ROBÓT	22
9. PODSTAWA PŁATNOŚCI	22
10. PRZEPISY ZWIĄZANE	23

Najważniejsze oznaczenia i skróty:

ST – Specyfikacja Techniczna

SST – Szczegółowa Specyfikacja Techniczna

ITB – Instytut Techniki Budowlanej

PZJ – Program Zabezpieczenia Jakości

bhp – bezpieczeństwo i higiena pracy podczas wykonywania robót budowlanych

Wszelkie prawa zastrzeżone!

Wykorzystanie treści niniejszej specyfikacji technicznej dozwolone jest wyłącznie przy realizacji:

BUDOWA ODCINKA DROGI GMINNEJ NR 240523W UL. BRONIEWSKIEGO WRAZ Z WYKONANIEM CHODNIKA I MINI RONDA W BRODACH-PARCELACH GMINA POMIECHÓWEK

Kopiowanie, przedrukowywanie i rozpowszechnianie całości lub fragmentów niniejszego opracowania zabronione.

1. WSTĘP

1.1. Przedmiot ST

Przedmiotem niniejszej specyfikacji technicznej są wymagania dotyczące wykonania i odbioru robót związanych z wyznaczeniem trasy i punktów wysokościowych, które zostaną wykonane w ramach: BUDOWA ODCINKA DROGI GMINNEJ NR 240523W UL. BRONIEWSKIEGO WRAZ Z WYKONANIEM CHODNIKA I MINI RONDA W BROADACH-PARCELACH GMINA POMIECHÓWEK.

1.2. Zakres stosowania ST

Specyfikacja techniczna stosowana jest jako dokument przetargowy i kontraktowy przy zleceniu i realizacji robót wymienionych w pkt. 1.1.

Odstępstwa od wymagań podanych w niniejszej specyfikacji mogą mieć miejsce tylko w przypadkach małych prostych robót i konstrukcji drugorzędnych o niewielkim znaczeniu, dla których istnieje pewność, że podstawowe wymagania będą spełnione przy zastosowaniu metod wykonania na podstawie doświadczenia i przy przestrzeganiu zasad sztuki budowlanej.

1.3. Zakres robót objętych ST

W zakres robót pomiarowych wchodzi:

- wyznaczenie położenia sytuacyjnego i wysokościowego punktów głównych osi trasy i punktów wysokościowych,
- wyznaczenie przekrojów poprzecznych, z wytyczeniem dodatkowych przekrojów roboczych,
- wyznaczenie konturów nasypów,
- wyznaczenie dodatkowych punktów wysokościowych (reperów roboczych),
- odtworzenie zniszczonych punktów wysokościowych,
- stabilizacja punktów w sposób trwały, ochrona ich przed zniszczeniem oraz oznakowanie w sposób ułatwiający odszukanie i ewentualne odtworzenie.

Grupa robót:	45100000-8	Przygotowanie terenu pod budowę.
Klasa robót:	45110000-1	Roboty w zakresie burzenia i rozbiórki obiektów budowlanych, roboty ziemne.
Kat. robót:	45111000-8	Roboty w zakresie burzenia, roboty ziemne.

Normy państwowe, instrukcje i przepisy wymienione w Specyfikacjach Technicznych będą stosowane przez Wykonawcę w języku polskim.

1.4. Określenia podstawowe

Określenia podstawowe są zgodne z obowiązującymi, odpowiednimi polskimi normami oraz z definicjami podanymi w Specyfikacji Technicznej (ST) DM-00.00.00 „Wymagania ogólne” punkt 1.4.

1.5. Ogólne wymagania dotyczące robót

Wykonawca robót jest odpowiedzialny za jakość ich wykonania oraz za ich zgodność z dokumentacją projektową, SST i poleceniami Inspektora nadzoru.

Ogólne wymagania dotyczące robót zawarto w punkcie 1.5. w Specyfikacji Technicznej (ST) DM-00.00.00.

2. MATERIAŁY

Ogólne wymagania dotyczące materiałów, ich pozyskiwania i składowania podano w ST DM-00.00.00 „Wymagania ogólne” punkt 2.

Do wyznaczenia i stabilizacji trasy i punktów wysokościowych należy stosować:

- paliki drewniane,
- słupki betonowe,
- bolce stalowe,
- farba do zaznaczania punktów na jezdni,
- inne niezbędne elementy związane bezpośrednio z odtworzeniem trasy i punktów wysokościowych

3. SPRZĘT

Ogólne wymagania dotyczące sprzętu podano w ST DM-00.00.00 „Wymagania ogólne” punkt 3.

Do wykonania robót związanych z odtworzeniem trasy i wyznaczeniem roboczych punktów wysokościowych należy stosować:

- teodolity lub tachimetry,
- niwelatory,
- dalmierze,
- tyczki, łaty, taśmy stalowe i szpilki.

4. TRANSPORT

Ogólne wymagania dotyczące transportu podano w ST DM-00.00.00 „Wymagania ogólne” punkt 4.

Materiały i sprzęt mogą być przewożone dowolnymi środkami transportu.

5. WYKONANIE ROBÓT

Ogólne wymagania dotyczące wykonania robót podano w ST DM-00.00.00 „Wymagania ogólne” punkt 5.

Prace pomiarowe powinny być wykonane zgodnie z zasadami określonymi w instrukcjach i wytycznych GUGiK. zgodnie z OST D-01.01.01 „Odtworzenie osi trasy i punktów wysokościowych” punkt 5 oraz OST GG-00.00.00 „Wymagania ogólne”, OST GG-00.11.02 „Założenie osnowy realizacyjnej przy budowie dróg i obiektów mostowych”.

6. KONTROLA JAKOŚCI ROBÓT

Ogólne wymagania dotyczące kontroli jakości robót podano w ST DM-00.00.00 „Wymagania ogólne” punkt 6.

Kontrolę jakości prac pomiarowych związanych z wyznaczaniem trasy i punktów wysokościowych należy prowadzić według ogólnych zasad określonych w instrukcjach i wytycznych GUGiK oraz zgodnie z OST D-01.01.01 „Odtworzenie osi trasy i punktów wysokościowych” punkt 6.

Sprawdzanie robót pomiarowych należy przeprowadzić według następujących zasad:

- oś chodnika należy sprawdzić na wszystkich załamaniach pionowych i krzywiznach w poziomie oraz na prostych co najmniej co 25 m,
- robocze punkty wysokościowe należy sprawdzić niwelatorem na całej długości budowanego obiektu,
- wyznaczenie nasypów i wykopów należy sprawdzić taśmą i szablonem z poziomnicą co najmniej w 5 miejscach na każdym kilometrze oraz w miejscach budzących wątpliwości.

7. OBMIAR ROBÓT

Ogólne wymagania dotyczące obmiaru robót podano w ST DM-00.00.00 „Wymagania ogólne” punkt 7.

Jednostką obmiaru odtworzenia trasy i punktów wysokościowych w terenie jest 1 metr (1m) wyniesionej i zastabilizowanej trasy. Obmiar robót związanych z wyznaczeniem obiektów mostowych jest częścią obmiaru robót mostowych.

8. ODBIÓR ROBÓT

Ogólne wymagania dotyczące odbioru robót podano w ST DM-00.00.00 „Wymagania ogólne” punkt 8.

Odbiór robót związanych z odtworzeniem trasy w terenie następuje na podstawie szkiców i dzienników pomiarów geodezyjnych lub protokołu kontroli geodezyjnej, które Wykonawca przedkłada Inspektorowi Nadzoru.

9. PODSTAWA PŁATNOŚCI

Ogólne wymagania dotyczące podstawy płatności podano w ST DM-00.00.00 „Wymagania ogólne” punkt 9.

Cena wykonania robót obejmuje:

- wyznaczenie punktów głównych osi trasy i punktów wysokościowych,
- uzupełnienie osi trasy dodatkowymi punktami,
- wyznaczenie przekrojów poprzecznych z ewentualnym wytyczeniem dodatkowych przekrojów,

- niwelacja kontrolna reperów,
- zastabilizowanie punktów w sposób trwały wraz z zabezpieczeniem i oznakowaniem ułatwiającym odszukanie i ewentualne odtworzenie,
- odtworzenie w miarę potrzeb punktów wysokościowych,
- wykonanie pomiarów bieżących w miarę postępu robót zgodnie z Dokumentacją Projektową,
- inne niezbędne prace związane bezpośrednio z odtworzeniem trasy i punktów wysokościowych.

10. PRZEPISY ZWIĄZANE

10.1. Ustawy

- Ustawa z dnia 7 lipca 1994 r. – Prawo budowlane (jednolity tekst Dz. U. z 2003 r. Nr 207, poz. 2016 z późn. zm.).
- Ustawa z dnia 29 stycznia 2004 r. – Prawo zamówień publicznych (Dz. U. Nr 19, poz. 177).
- Ustawa z dnia 21 marca 1985 r. – o drogach publicznych (jednolity tekst Dz. U. z 2004 r. Nr 204, poz. 2086).

10.2. Inne dokumenty i instrukcje

- Instrukcja techniczna 0-1. Ogólne zasady wykonywania prac geodezyjnych.
- Instrukcja techniczna G-1. Geodezyjna osnowa pozioma. GUGiK, Warszawa 1978 r.
- Instrukcja techniczna G-2. Wysokościowa osnowa geodezyjna. GUGiK, Warszawa 1983 r.
- Instrukcja techniczna G-3. Geodezyjna obsługa inwestycji. GUGiK, Warszawa 1979.
- Instrukcja techniczna G-4. Pomiary sytuacyjne i wysokościowe. GUGiK, Warszawa 1979.
- Wytyczne techniczne G-3.2. Pomiary realizacyjne. GUGiK, Warszawa 1983 r
- OST GG-00.00.00 „Wymagania ogólne”.

SPECYFIKACJE TECHNICZNE
WYKONANIA I OBIORU ROBÓT BUDOWLANYCH

D-04.04.02

Kod CPV 45233000-9
PODBUDOWA Z KRUSZYWA ŁAMANEGO

Jadwisin 2011

SPIS TREŚCI

1. WSTĘP	26
1.1. Przedmiot ST	26
1.2. Zakres stosowania ST	26
1.3. Zakres robót objętych ST	26
1.4. Określenia podstawowe	26
1.5. Ogólne wymagania dotyczące robót	26
2. MATERIAŁY	26
3. SPRZĘT	28
4. TRANSPORT	28
5. WYKONANIE ROBÓT	28
6. KONTROLA JAKOŚCI ROBÓT	30
7. OBMIAR ROBÓT	31
8. ODBIÓR ROBÓT	31
9. PODSTAWA PŁATNOŚCI	31
10. PRZEPISY ZWIĄZANE	31

Najważniejsze oznaczenia i skróty:

ST – Specyfikacja Techniczna

SST – Szczegółowa Specyfikacja Techniczna

ITB – Instytut Techniki Budowlanej

PZJ – Program Zabezpieczenia Jakości

bhp – bezpieczeństwo i higiena pracy podczas wykonywania robót budowlanych

Wszelkie prawa zastrzeżone!

Wykorzystanie treści niniejszej specyfikacji technicznej dozwolone jest wyłącznie przy realizacji:
BUDOWA ODCINKA DROGI GMINNEJ NR 240523W UL. BRONIEWSKIEGO WRAZ Z WYKONANIEM
CHODNIKA I MINI RONDA W BRODACH-PARCELACH GMINA POMIECHÓWEK

Kopiowanie, przedrukowywanie i rozpowszechnianie całości lub fragmentów
niniejszego opracowania zabronione.

1. WSTĘP

1.1. Przedmiot ST

Przedmiotem niniejszej specyfikacji technicznej są wymagania dotyczące wykonania i odbioru warstwy podbudowy zasadniczej z kruszywa łamanego stabilizowanego mechanicznie, o grubości ok. 5 cm, które zostaną wykonane w ramach BUDOWA ODCINKA DROGI GMINNEJ NR 240523W UL. BRONIEWSKIEGO WRAZ Z WYKONANIEM CHODNIKA I MINI RONDA W BROADACH-PARCELACH GMINA POMIECHÓWEK.

1.2. Zakres stosowania ST

Specyfikacja techniczna (ST) stosowana jest jako dokument przetargowy i kontraktowy przy zleceniu i realizacji robót wymienionych w pkt. 1.1.

Odstępstwa od wymagań podanych w niniejszej specyfikacji mogą mieć miejsce tylko w przypadkach małych prostych robót i konstrukcji drugorzędnych o niewielkim znaczeniu, dla których istnieje pewność, że podstawowe wymagania będą spełnione przy zastosowaniu metod wykonania na podstawie doświadczenia i przy przestrzeganiu zasad sztuki budowlanej.

1.3. Zakres robót objętych ST

Specyfikacje Techniczne (ST) stanowią podstawę do zaprojektowania oraz wykonania i odbioru warstwy podbudowy zasadniczej 0/31,5 z kruszywa łamanego stabilizowanego mechanicznie.

Grupa robót: 45200000-9 Roboty budowlane w zakresie wznoszenia kompletnych obiektów budowlanych lub ich części oraz robót w zakresie inżynierii lądowej i wodnej.

Klasa robót: 45230000-8 Roboty budowlane w zakresie budowy rurociągów, linii komunikacyjnych i elektroenergetycznych, autostrad, dróg, lotnisk i kolei, wyrównania terenu.

Kat. robót: 45233000-9 Roboty w zakresie konstruowania, fundamentowania oraz wykonywania nawierzchni autostrad, dróg.

Normy państwowe, instrukcje i przepisy wymienione w Specyfikacjach Technicznych będą stosowane przez Wykonawcę w języku polskim.

1.4. Określenia podstawowe

Określenia podstawowe są zgodne z obowiązującymi, odpowiednimi polskimi normami oraz z definicjami podanymi w Specyfikacji Technicznej (ST) DM-00.00.00 „Wymagania ogólne” punkt 1.4.

1.5. Ogólne wymagania dotyczące robót

Wykonawca robót jest odpowiedzialny za jakość ich wykonania oraz za ich zgodność z dokumentacją projektową, SST i poleceniami Inspektora nadzoru.

Ogólne wymagania dotyczące robót zawarto w punkcie 1.5. w Specyfikacji Technicznej (ST) D-M-00.00.00.

2. MATERIAŁY

Ogólne wymagania dotyczące materiałów podano w ST D-M-00.00.00 „Wymagania ogólne” punkt 2.

2.1. Materiały podstawowe

Materiałem do wykonania podbudowy z kruszywa łamanego stabilizowanego mechanicznie powinny być kruszywa łamane uzyskane w wyniku przekruszenia surowca skalnego, kruszywa z żużła wielkopiecowego, głazów narzutowych lub otoczków o średnicy większej niż 63 mm. Kruszywo pochodzące z kruszenia powinno mieć 80 % ziaren kruszonych, czyli ziaren o wszystkich przekruszonych płaszczyznach. Kruszywo powinno być jednorodne, bez zanieczyszczeń obcych i bez domieszek gliny.

Uziarnienie mieszanki mineralnej powinno być zgodne z wymaganiami PN-S-06102:1997 „Drogi samochodowe. Podbudowa z kruszywa stabilizowanego mechanicznie.” Krzywa uziarnienia powinna leżeć pomiędzy krzywymi granicznymi podanymi w tablicy 1.

Właściwości kruszyw powinny być zgodne z wymaganiami PN-S-06102:1997 „Drogi samochodowe. Podbudowa z kruszywa stabilizowanego mechanicznie.” oraz tablicą 2.

Wymagania normowe rozszerzono o badanie plastyczności drobnych frakcji ze względu na wypadki uplastycznienia się niektórych podbudów z kruszyw po nasączeniu ich wodą.

Do wykonania podbudowy należy stosować wodę studzienną lub wodociągową bez specjalnych badań. W innych przypadkach woda powinna spełniać wymagania normy PN-88/B-32250 "Woda do betonów i zapraw".

Tablica 1. Graniczne krzywe uziarnienia dla podbudowy zasadniczej z kruszywa łamanego stabilizowanego mechanicznie

Sito kwadratowe # [mm]	Krzywe graniczne
31,5	100
16	70-93
8	50-75
4	36-58
2	26-42
1	19-32
0,5	13-24
0,25	8-15
0,075	3-10

Tablica 2. Wymagane właściwości kruszywa

lp.	Właściwości	Kruszywo łamane	Żużel	Badanie według normy
1	Zawartość nadziarna, %, nie więcej niż	5	5	PN-B-06714-15
2	Zawartość ziaren nieforemnych, %, nie więcej niż	35	-	PN-B-06714-16
3	Nasiąkliwość, %, nie więcej niż	3	6	PN-B-06714-18
4	Mrozoodporność, ubytek masy po 25 cyklach zamrażania, %, nie więcej niż	5	5	PN-B-06714-19
5	Zawartość zanieczyszczeń organicznych, %, nie więcej niż	1	1	PN-B-06714-26
6	Zawartość zanieczyszczeń obcych, %, nie więcej	0,2	0,2	PN-B-06714-12
7	Zawartość siarki w przeliczeniu na SO ₃ , % nie więcej niż	1	2	PN-B-06714-28
8	Ścieralność w bębnie Los Angeles, %, nie więcej niż: • po pełnej liczbie obrotów • ścieralność po 1/5 pełnej liczby obrotów w stosunku do pełnej liczby obrotów	35 30	40 30	PN-B-06714-42
9	Wskaźnik nośności CBR, mieszanki kruszywa, %, nie niniejszy niż	80	80	PN-S-06102:1997 (załącznik A)
10	Wskaźnik piaskowy po 5-krotnym zagęszczeniu wg Proctora metodą I lub II, %	30-70	-	BN-64/8931-01
11	Plastyczność frakcji przechodzącej przez sito 0,42 mm: • granica płynności, %, nie więcej niż • wskaźnik plastyczności, %, nie więcej niż	25 4	25 4	PN-88/B-04481
12	Rozpad krzemianowy i żelazowy łącznie, %, nie więcej niż	-	1	PN-80/B-06714/37 PN-80/B-06714/39
13	Zawartość ziaren łamanych	80%	-	PN-78/B-06714/16

2.2. Źródła poboru materiałów

Źródła poboru kruszywa i wody muszą być zatwierdzone przez Inspektora Nadzoru przed rozpoczęciem dostaw. Wykonawca zobowiązany jest dostarczyć próbki materiałów, wyniki badań laboratoryjnych i deklarację zgodności z Polskimi Normami zgodnie z poleceniem Inspektora Nadzoru. Zmiana źródeł poboru materiałów wymaga pisemnej zgody Inspektora Nadzoru.

2.3. Składowanie materiałów

Sposób składowania materiałów powinien je zabezpieczać przed zanieczyszczeniem i przemieszaniem z innymi asortymentami kruszyw. Warunki składowania, lokalizacja i parametry składowiska powinny uzyskać akceptację Inspektora Nadzoru.

Objętość składowisk powinna zapewniać możliwość zgromadzenia materiałów w ilościach zabezpieczających ciągłość produkcji mieszanki kruszyw. W harmonogramie dostaw Wykonawca uwzględni czas niezbędny na badanie materiałów z nowych dostaw. Wykonawca powinien reagować na wzrost wilgotności kruszyw po okresie opadów.

3. SPRZĘT

Ogólne wymagania dotyczące sprzętu podano w ST D-M-00.00.00 „Wymagania ogólne” punkt 3.

3.1. Sprzęt rozkładający

Warstwa podbudowy może być rozkładana przy użyciu równiarki i ręcznego układania.

3.2. Sprzęt zagęszczający

Podstawowym typem mogą być walce ogumione o ciężarze do 20 ton oraz wibracyjne zagęszczarki płytowe.

3.3. Pozostały sprzęt

Na budowie powinna być dostępna cysterna na wodę o pojemności co najmniej 5 m³, z ciśnieniowym systemem natrysku wody oraz szczotka mechaniczna do czyszczenia podłoża i podbudowy.

4. TRANSPORT

Ogólne wymagania dotyczące transportu podano w ST D-M-00.00.00 „Wymagania ogólne” punkt 4.

Mieszankę można transportować dowolnymi środkami transportowymi. Transport mieszanki powinien się odbywać w sposób przeciwdziałający jej zanieczyszczeniu, rozsegregowaniu, wysuszeniu i zawilgoceniu.

Należy zwrócić uwagę na wyeliminowanie zjawiska segregacji przy załadunku i rozładunku mieszanki na środki transportu.

5. WYKONANIE ROBÓT

Ogólne wymagania dotyczące wykonania robót podano w ST D-M-00.00.00 „Wymagania ogólne” pkt 5.

5.1. Przygotowanie podłoża

Podbudowa powinna być ułożona na podłożu zapewniającym nieprzenikanie drobnych cząstek gruntu do podbudowy. Warunek nieprzenikania należy sprawdzić wzorem:

$$\frac{D_{15}}{d_{85}} \leq 5 \quad (1)$$

w którym:

D_{15} - wymiar boku oczka sita, przez które przechodzi 15% ziaren warstwy podbudowy lub warstwy odsączającej, w milimetrach,

d_{85} -wymiar boku oczka sita, przez które przechodzi 85% ziaren gruntu podłoża, w milimetrach.

Jeżeli warunek (1) nie może być spełniony, należy na podłożu ułożyć warstwę odcinającą lub odpowiednio dobraną geowłókninę. Ochronne właściwości geowłókniny, przeciw przenikaniu drobnych cząstek gruntu, wyznacza się z warunku:

$$\frac{d_{50}}{O_{90}} \leq 1,2 \quad (2)$$

w którym:

d_{50} - wymiar boku oczka sita, przez które przechodzi 50 % ziaren gruntu podłoża, w milimetrach,

O_{90} - umowna średnica porów geowłókniny odpowiadająca wymiarom frakcji gruntu zatrzymująca się na geowłókninie w ilości 90% (m/m); wartość parametru O_{90} powinna być podawana przez producenta geowłókniny.

Paliki lub szpilki do prawidłowego ukształtowania podbudowy powinny być wcześniej przygotowane. Paliki lub szpilki powinny być ustawione w osi drogi i w rzędach równoległych do osi drogi, lub w inny sposób zaakceptowany przez Inspektora Nadzoru. Rozmieszczenie palików lub szpilek powinno umożliwiać naciągnięcie sznurków lub linek do wytyczenia robót w odstępach nie większych niż co 10 m.

5.2. Recepta robocza

Wykonawca na podstawie badań laboratoryjnych przygotowuje recepturę na wytwarzanie mieszanki kruszywa. Receptura obejmować będzie ustalenie zawartości poszczególnych składników w mieszance, pochodzenie kruszyw, uziarnienie mieszanki, maksymalną gęstość pozorną szkieletu oraz wilgotność optymalną. W projekcie recepty powinny być podane krzywe kalibracji objętościowych lub wagowych urządzeń dozujących kruszywo i wodę oraz bieżące ustawienia na wytwórni. W przypadku stosowania mieszanki o działaniu cyklicznym, należy podać także ilości materiału potrzebne na jeden zarób. Cechy fizyko-mechaniczne kruszyw i mieszanki powinny być zgodne z wymaganiami podanymi według punktu 2.1. Sporządzona receptura musi uzyskać akceptację Inspektora Nadzoru. W przypadku stosowania gotowej mieszanki powinna ona spełniać wymagania podane w tablicy 1 i 2.

5.3. Warunki wykonania warstwy

5.3.1. Warunki atmosferyczne

Wbudowanie mieszanki powinno odbywać się, gdy podłoże jest wolne od stojącej wody lub lodu. Minimalna temperatura powietrza powinna być wyższa od 0°C. Zabrania się układania mieszanki w czasie opadów atmosferycznych.

5.3.2. Przygotowanie geodezyjne

Dla uzyskania zgodnej z projektem niwelety, spadków poprzecznych i lokalizacji w planie, układanie warstwy powinno się odbywać w odniesieniu do systemów laserowych lub systemu linek prowadzących biegnących po obu stronach osi podłużnej warstwy (i być może w osi) ze szpilkami wysokościowymi rozbitymi co najmniej co 15 m.

5.3.3. Wytwarzanie mieszanki kruszyw

Mieszanka kruszywa łamanego może pochodzić jedynie z wytwórni zatwierdzonej przez Inspektora Nadzoru. Parametry pracy wytwórni (nastawienia urządzeń dozujących, czasy mieszania) muszą być zgodne z receptą roboczą. Ilość wody należy ustalić laboratoryjnie w zależności od wilgotności poszczególnych składników mieszanki. Dodatek wody należy regulować w zależności od zmiany warunków meteorologicznych. Mieszanka z nadmierną zawartością wody lub o niewłaściwym składzie powinna być natychmiast usunięta z wytwórni

Dopuszcza się produkcję mieszanki na odkład - składowanie w przyzmach do dwóch tygodni - do późniejszego wbudowania, pod warunkiem zabezpieczenia przyzmy przed wpływami warunków atmosferycznych.

5.3.4. Układanie mieszanki

Układanie mieszanki kruszyw powinno odbywać się na pełną grubość 15 cm po zagęszczeniu. Nie dopuszcza się układania kruszywa łamanego w 2 warstwach. Operacja układania powinna odbywać się w sposób ciągły, bez postojów.

Mieszanka kruszyw powinna być układana ręcznie lub z użyciem równiarki.

W czasie profilowania należy wyrównać wszystkie lokalne nierówności. Kruszywo w miejscach, w których widoczna jest jego segregacja powinno być przed zagęszczaniem zastąpione materiałem o odpowiednich właściwościach.

5.3.5. Zagęszczanie mieszanki mineralnej

Natychmiast po sprawdzeniu, że ułożona warstwa nie wykazuje usterek, należy przystąpić do jej zagęszczania walcem ogumionym do 20t lub wibracyjnymi zagęszczarkami płytowymi.

Nie zezwala się na pozostawienie nie zagęszczonej warstwy do następnego dnia.

Sprzęt i metoda zagęszczenia powinny zapewnić jednorodne i wymagane zagęszczenie warstwy w całym jej przekroju. Podbudowę z kruszywa łamanego stabilizowanego mechanicznie należy zagęścić do wskaźnika zagęszczenia 0,97 zgodnie z normalną próbą Proctora (metoda II).

Jakiegokolwiek nierówności lub zagłębienia powstałe w czasie zagęszczania powinny być wyrównane przez spulchnienie warstwy kruszywa na powierzchni co najmniej 1 m², na głębokość co najmniej 10 cm i dodanie lub usunięcie materiału aż do otrzymania równej powierzchni.

5.3.6. Połączenia (szwy, spoiny) robocze

Zagęszczenie i połączenie mieszanki w rejonie szwu powinno spełniać wymagania jak dla pozostałej powierzchni.

5.4. Odcinek próbny

Nie dotyczy – mały zakres robót.

6. KONTROLA JAKOŚCI ROBÓT

Ogólne wymagania dotyczące kontroli jakości robót podano w ST DM-00.00.00 „Wymagania ogólne” punkt 6.

6.1. Badania przed przystąpieniem do robót

Przed przystąpieniem do robót Wykonawca powinien wykonać badania kruszyw przeznaczonych do wykonania robót i przedstawić ich wyniki Inspektorowi Nadzoru, według zasad określonych w OST D-04.04.00 „Podbudowy z kruszyw. Wymagania ogólne” punkt 6.2. w celu akceptacji materiałów. Badania te powinny obejmować wszystkie właściwości określone w punkcie 2 niniejszej ST.

Badania te należy powtórzyć po każdej zmianie kruszywa, w przypadkach gdy wątpliwa jest jakość dostarczonego materiału oraz na wniosek Inspektora Nadzoru. Dla każdej dostawy kruszyw należy wykonać badanie składu granulometrycznego.

6.2. Badania w czasie robót

Częstotliwość badań prowadzonych w czasie robót powinna być zgodna z podaną w tablicy 3.

Tablica 3. Minimalna częstotliwość badań w czasie wykonywania podbudowy

Lp.	Wyszczególnienie badań	Minimalna liczba badań na dziennej działce roboczej
1	Uziarnienie kruszywa	1
2	Wilgotność kruszywa	
3	Zagęszczenie warstwy	
4	Zawartość zanieczyszczeń obcych	
5	Grubość warstwy	1
6	Właściwości kruszyw według tablicy 2	1
7	Zawartość ziaren łamanych	1

Uziarnienie kruszywa powinno być zgodne z projektem mieszanki z tolerancją:

- ±2% dla frakcji przechodzących przez sito #0,075 mm,
- ±4% dla frakcji od 0,075 do 2 mm,
- ±6% dla frakcji powyżej 2 mm.

Wilgotność kruszywa podczas badania nośności powinna być równa wilgotności optymalnej z tolerancją -2 %, +1 %.

Zagęszczenie podbudowy należy sprawdzać w 4 punktach wg wskazania Inspektora Nadzoru. Badania należy przeprowadzić zgodnie z normą PN-S-02205:1998

Grubość warstwy należy mierzyć poprzez odkopanie podbudowy na całą jej grubość (najlepiej w miejscu badania wskaźnika zagęszczenia) lub poprzez pomiary geodezyjne. Grubość warstwy nie może różnić się od grubości projektowanej o więcej niż ± 2 cm.

6.3. Badania i pomiary wykonanej podbudowy

Częstotliwość i zakres wykonanej podbudowy powinna być zgodna z tablicą 4.

Tablica 4. Częstotliwość badania wybranej podbudowy.

Ip.	Wyszczególnienie badań i pomiarów	Minimalna częstotliwość badań i pomiarów	Dopuszczalne tolerancje
1	Szerokość podbudowy	3 razy	+10 cm, -5 cm
2	Równość poprzeczna		10mm
3	Spadki poprzeczne		$\pm 0,5\%$
4	Równość podłużna	łąką, minimum 3 razy	10 mm
5	Rzędne wysokościowe	co każdy wjazd	+0 cm, -2 cm

6.4. Zasady postępowania z wadliwie wykonanymi odcinkami podbudowy

Odcinki nie spełniające wymagań punktu 6, Wykonawca naprawi na swój koszt według metody i w terminie zaakceptowanym przez Inspektora Nadzoru

7. OBMIAR ROBÓT

Ogólne wymagania dotyczące obmiaru robót podano w ST D-M-00.00.00 „Wymagania ogólne” punkt 7.

Jednostką obmiarową jest 1 m² (metr kwadratowy) warstwy podbudowy z kruszywa łamanego stabilizowanego mechanicznie o grubości zgodnej z dokumentacją projektową.

8. ODBIÓR ROBÓT

Ogólne wymagania dotyczące odbioru robót podano w ST D-M-00.00.00 „Wymagania ogólne” punkt 8.

9. PODSTAWA PŁATNOŚCI

Ogólne wymagania dotyczące podstawy płatności podano w ST D-M-00.00.00 „Wymagania ogólne” punkt 9.

Cena 1 m² wykonania robót obejmuje:

- prace pomiarowe,
- sprawdzenie podłoża,
- przeprowadzenie badań materiałów i opracowanie recepty składu mieszanki,
- dostarczenie materiałów i przygotowanie mieszanki zgodnie z receptą,
- dostarczenie mieszanki na budowę,
- rozłożenie i zagęszczenie mieszanki,
- przeprowadzenie pomiarów i badań laboratoryjnych określonych w ST,
- utrzymanie podbudowy w czasie robót,
- inne niezbędne czynności związane bezpośrednio z wykonaniem podbudowy z kruszywa łamanego stabilizowanego mechanicznie.

10. PRZEPISY ZWIĄZANE

- PN-B/11112 Kruszywo mineralne. Kruszywa łamane do nawierzchni drogowych.
- PN-S-06102:1997 Drogi samochodowe. Podbudowa z kruszywa stabilizowanego mechanicznie.
- PN-./B-06714/ 00-48 Kruszywa mineralne. Badania
- PN-88/B-04481 Grunty budowlane. Badania próbek gruntu.

SPECYFIKACJE TECHNICZNE
WYKONANIA I OBIORU ROBÓT BUDOWLANYCH

D-04.03.01

Kod CPV 45233000-9

**OCZYSZCZENIE I SKROPIENIE EMULSJĄ
WARSTW KONSTRUKCYJNYCH**

Jadwisin 2011

SPIS TREŚCI

1. WSTĘP	34
1.1. Przedmiot ST	34
1.2. Zakres stosowania ST	34
1.3. Zakres robót objętych ST	34
1.4. Określenia podstawowe	34
1.5. Ogólne wymagania dotyczące robót	34
2. MATERIAŁY	35
3. SPRZĘT	35
4. TRANSPORT	36
5. WYKONANIE ROBÓT	36
6. KONTROLA JAKOŚCI ROBÓT	37
7. OBMIAR ROBÓT	37
8. ODBIÓR ROBÓT	37
9. PODSTAWA PŁATNOŚCI	37
10. PRZEPISY ZWIĄZANE	38

Najważniejsze oznaczenia i skróty:

ST – Specyfikacja Techniczna

SST – Szczegółowa Specyfikacja Techniczna

ITB – Instytut Techniki Budowlanej

PZJ – Program Zabezpieczenia Jakości

bhp – bezpieczeństwo i higiena pracy podczas wykonywania robót budowlanych

Wszelkie prawa zastrzeżone!

Wykorzystanie treści niniejszej specyfikacji technicznej dozwolone jest wyłącznie przy realizacji:

BUDOWA ODCINKA DROGI GMINNEJ NR 240523W UL. BRONIEWSKIEGO WRAZ Z
WYKONANIEM CHODNIKA I MINI RONDA W BRODACH-PARCELACH GMINA
POMIECHÓWEK

Kopiowanie, przedrukowywanie i rozpowszechnianie całości lub fragmentów niniejszego opracowania zabronione.

1. WSTĘP

1.1. Przedmiot ST

Przedmiotem niniejszej Specyfikacji Technicznej (ST) są wymagania dotyczące wykonania i odbioru robót związanych z oczyszczeniem i skropieniem emulsją asfaltową warstw nawierzchni, które zostaną wykonane w ramach BUDOWA ODCINKA DROGI GMINNEJ NR 240523W UL. BRONIEWSKIEGO WRAZ Z WYKONANIEM CHODNIKA I MINI RONDA W BROADACH-PARCELACH GMINA POMIECHÓWEK.

1.2. Zakres stosowania ST

Specyfikacja techniczna (ST) stanowi podstawę opracowania szczegółowych specyfikacji technicznych (SST) i stosowana jest jako dokument przetargowy i kontraktowy przy zleceniu i realizacji robót wymienionych w pkt. 1.1.

Odstępstwa od wymagań podanych w niniejszej specyfikacji mogą mieć miejsce tylko w przypadkach małych prostych robót i konstrukcji drugorzędnych o niewielkim znaczeniu, dla których istnieje pewność, że podstawowe wymagania będą spełnione przy zastosowaniu metod wykonania na podstawie doświadczenia i przy przestrzeganiu zasad sztuki budowlanej.

1.3. Zakres robót objętych ST

Specyfikacje techniczne (ST) stanowią podstawę do oczyszczenia i wykonania skropienia emulsją następujących warstw nawierzchni:

- podbudowa z betonu asfaltowego,
- warstwa wyrównawcza z betonu asfaltowego.

Grupa robót: 45200000-9 Roboty budowlane w zakresie wznoszenia kompletnych obiektów budowlanych lub ich części oraz robót w zakresie inżynierii lądowej i wodnej.

Klasa robót: 45230000-8 Roboty budowlane w zakresie budowy rurociągów, linii komunikacyjnych i elektroenergetycznych, autostrad, dróg, lotnisk i kolei, wyrównania terenu.

Kategoria robót: 45233000-9 Roboty w zakresie konstruowania, fundamentowania oraz wykonywania nawierzchni autostrad, dróg.

1.4. Określenia podstawowe

Stosowane określenia podstawowe są zgodne z obowiązującymi, odpowiednimi polskimi normami i z definicjami podanymi w Specyfikacji Technicznej (ST) DM-00.00.00 „Wymagania ogólne” punkt 1.4.

1.5. Ogólne wymagania dotyczące robót

Wykonawca robót jest odpowiedzialny za jakość ich wykonania oraz za ich zgodność z dokumentacją projektową, SST i poleceniami Inspektora nadzoru.

Ogólne wymagania dotyczące robót zawarto w punkcie 1.5. w Specyfikacji Technicznej (ST) DM-00.00.00.

2. MATERIAŁY

Ogólne wymagania dotyczące materiałów podano w ST DM-00.00.00 „Wymagania ogólne” punkt 2.

Materiałami stosowanymi przy skropieniu warstw konstrukcyjnych nawierzchni są:

- a) do skropienia podbudowy nieasfaltowej:
 - kationowe emulsje średniorozpadowe
 - upłynnione asfalty średniodparowywalne
- b) do skropienia podbudów asfaltowych i warstw z mieszanek mineralno-asfaltowych:
 - kationowe emulsje szybko rozpadowe
 - upłynnione asfalty szybko odparowywalne
 - asfalty drogowe D200 lub D300 za zgodą Inżyniera.

Wymagane właściwości emulsji asfaltowych przedstawiono w tablicy I.

Tablica I. Wymagane właściwości asfaltowych emulsji kationowych

Lp.	Wyszczególnienie właściwości	Emulsja szybko rozpadowa KI-65
1.	Zawartość asfaltu, %	63-67
2.	Lepkość wg Englera, °E	>6
3	Lepkość wg BTA, s	-
4.	Jednorodność 00,063 mm, %	<0,10
5.	Jednorodność 00,016 mm, %	<0,25
6.	Sedymentacja, %	5,0
7.	Przyczepność do kruszywa, %	>85

Czas składowania emulsji nie powinien przekraczać dwóch tygodni. Emulsję należy składować w temperaturze powyżej 3°C.

3. SPRZĘT

Ogólne wymagania dotyczące sprzętu podano w ST DM-00.00.00 „Wymagania ogólne” punkt 3.

3.1. Sprzęt do oczyszczania warstw nawierzchni

Do oczyszczenia warstw nawierzchni należy stosować szczotki mechaniczne, sprężarki, samochodowe beczki z wodą wyposażone w pompy ciśnieniowe, szczotki ręczne oraz inny sprzęt zatwierdzony przez Inspektora Nadzoru.

3.2. Sprzęt do skraplania warstw nawierzchni

Do skraplania warstw nawierzchni należy stosować skrapiarki wyposażone w urządzenia pomiarowe pozwalające na kontrolę i regulację temperatury, ciśnienia, obrotów pompy dozującej lepiszcze, prędkości jazdy skrapiarki oraz ilości rozkładanego lepiszcza. Zbiornik na lepiszcze powinien być izolowany termicznie. Skrapiarka powinna zapewniać rozkładanie lepiszcza z tolerancją $\pm 10\%$ w stosunku do ilości założonej, od 0,2 l/m² do 2,0 l/m².

Dodatkowo skrapiarka powinna być wyposażona w lancę do ręcznego sprysku emulsji.

4. TRANSPORT

Ogólne wymagania dotyczące transportu podano w OST DM-00.00.00 „Wymagania ogólne” punkt 4.

Transport emulsji powinien odbywać się w cysternach samochodowych. Cysterny, pojemniki i zbiorniki przeznaczone do transportu powinny być czyste i nie zawierać resztek innych lepiszczy. Rodzaj środka transportu i odległość powinny być uzgodnione z producentem emulsji.

5. WYKONANIE ROBÓT

Ogólne wymagania dotyczące wykonania robót podano w ST DM-00.00.00 „Wymagania ogólne” punkt 5.

5.1. Oczyszczenie warstw nawierzchni

Oczyszczenie polega na usunięciu luźnego materiału, brudu, błota i kurzu przy użyciu szczotek mechanicznych, a w razie potrzeby wody pod ciśnieniem. W miejscach trudno dostępnych należy używać szczotek ręcznych. Zanieczyszczenia stwardniałe nie dające się usunąć mechanicznie, należy usunąć ręcznie przy użyciu odpowiedniego sprzętu. Na terenach niezabudowanych bezpośrednio przed skropieniem, nawierzchnię można oczyścić sprężonym powietrzem.

5.2. Skropienie oczyszczonych warstw nawierzchni

Oczyszczona nawierzchnia przed skropieniem powinna być sucha. Skropienie można rozpocząć po akceptacji jej oczyszczenia przez Inspektora Nadzoru. Przed przystąpieniem do robót Wykonawca przeprowadzi próbne skropienie w celu określenia optymalnych parametrów pracy skrapiarki, wymaganej ilości lepiszcza w zależności od rodzaju i stanu warstwy przewidzianej do skropienia oraz uzyska akceptację Inspektora Nadzoru.

Skropienie należy wykonać równomiernie, w miejscach trudno dostępnych oraz przy nieregularnym ukształtowaniu drogi w planie dopuszcza się ręczne spryskiwanie przy użyciu lancy. Wykonane skropienie nawierzchni należy pozostawić przez okres niezbędny do całkowitego rozpadu emulsji i odparowania wody. Orientacyjny czas rozpadu i odparowania wody wynosi:

- dla warstwy szcpej z emulsji szybko rozpadowej- od 4 do 8 godzin.

Do czasu układania warstwy z mieszanki mineralno-bitumicznej. Wykonawca zabezpiecza skropioną powierzchnię, dopuszczając tylko niezbędny ruch budowlany (samochody dowożące materiał niezbędny do wykonania następnej warstwy). W zależności od rodzaju spryskiwanej warstwy należy stosować odpowiedni typ emulsji w ilościach podanych w tablicy 2.

Tabela 2. Rodzaje emulsji i ilości (kg/m²) asfaltu po odparowaniu wody z emulsji.

Warstwa, na którą emulsja jest наносzona	Emulsja szybko rozpadowa
Podbudowa z betonu asfaltowego	0,3-0,5
Warstwa wyrównawcza	0,1-0,3

5.3. Warunki atmosferyczne prowadzenia robót

Wykonywanie skropienia powinno odbywać się gdy podłoże jest suche i wolne od stojącej wody lub lodu. Minimalna temperatura powietrza powinna być wyższa od +5°C. Zabrania się wykonywania skropienia w czasie opadów deszczu oraz silnego wiatru ($v > 35$ km/godz). Prowadzenie robót w okresie od 15 listopada do 15 kwietnia wymaga zgody Inspektora Nadzoru

6. KONTROLA JAKOŚCI ROBÓT

Ogólne wymagania dotyczące kontroli jakości robót podano w ST DM-00.00.00 „Wymagania ogólne” punkt 6.

6.2. Sprawdzenie jakości lepiszcza

Ocena jakości lepiszcza użytego do wytworzenia emulsji, do skropienia warstw nawierzchni powinna być oparta na wystawionych przez producenta świadectwach zgodności z PN-EN 12591:2002. W przypadku braku świadectwa zgodności. Wykonawca powinien przedstawić własne badania. Wykonawca ma obowiązek kontrolować dla każdej dostawy emulsji asfaltowej barwę, jednorodność, lepkość oraz indeks rozpadu.

6.3. Sprawdzenie oczyszczenia

Ocena oczyszczenia warstwy konstrukcyjnej polega na ocenie wizualnej dokładności wykonania.

6.4. Sprawdzenie jednorodności skropienia

Jednorodność skropienia należy ocenić wizualnie, a kontrolę ilości rozkładanego lepiszcza zaleca się przeprowadzić w oparciu o pomiar ilości asfaltu pozostającego po rozpadzie emulsji i odparowaniu wody przypadający na jednostkę powierzchni.

7. OBMIAR ROBÓT

Ogólne wymagania dotyczące obmiaru robót podano w ST DM-00.00.00 „Wymagania ogólne” punkt 7.

Jednostką obmiaru jest 1 m^2 oczyszczonej powierzchni warstwy konstrukcyjnej i skropionej odpowiednim rodzajem emulsji asfaltowej.

8. ODBIÓR WARSTWY

Ogólne wymagania dotyczące odbioru warstwy podano w ST DM-00.00.00 „Wymagania ogólne” punkt 8.

Wykonane odcinki warstwy są zatwierdzane przez Inspektora Nadzoru na podstawie oceny wizualnej, wyników badań laboratoryjnych i ewentualnie innych szczegółowych poleceń Inspektora Nadzoru. W przypadku stwierdzenia usterek Inspektor Nadzoru ustali zakres wykonania robót poprawkowych. Roboty poprawkowe Wykonawca wykona na własny koszt w terminie ustalonym z Inspektorem Nadzoru.

9. PODSTAWA PŁATNOŚCI

Ogólne wymagania dotyczące podstawy płatności podano w ST DM-00.00.00 „Wymagania ogólne” punkt 9.

Cena 1 m² oczyszczenia i skropienia warstwy obejmuje:

- prace pomiarowe i przygotowawcze,
- oznakowanie robót,
- dostawę materiałów,
- oczyszczenie podłoża,
- wykonanie połączenia międzywarstwowego,
- przeprowadzenie pomiarów i badań laboratoryjnych oraz geodezyjnych,
- inne niezbędne prace związane bezpośrednio z oczyszczeniem warstwy oraz wykonaniem skropienia emulsją warstw konstrukcyjnych.

10. PRZEPISY ZWIĄZANE

1. PN-EN 12591:2004 Asfalty i produkty asfaltowe. Bitumy do układania. Specyfikacja.
2. Warunki techniczne. Drogowe kationowe emulsje asfaltowe EmA-99, Zeszyt 60 IBDiM, 1999

SPECYFIKACJE TECHNICZNE
WYKONANIA I OBIORU ROBÓT BUDOWLANYCH

D-05.03.05

Kod CPV 45233000-9

NAWIERZCHNIA Z BETONU ASFALTOWEGO

Jadwisin 2011

SPIS TREŚCI

1. WSTĘP	41
1.1. Przedmiot ST	41
1.2. Zakres stosowania ST	41
1.3. Zakres robót objętych ST	41
1.4. Określenia podstawowe	41
1.5. Ogólne wymagania dotyczące robót	41
2. MATERIAŁY	41
3. SPRZĘT	43
4. TRANSPORT	44
5. WYKONANIE ROBÓT	44
6. KONTROLA JAKOŚCI ROBÓT	48
7. OBMIAR ROBÓT	50
8. ODBIÓR ROBÓT	50
9. PODSTAWA PŁATNOŚCI	51
10. PRZEPISY ZWIĄZANE	51

Najważniejsze oznaczenia i skróty:

ST – Specyfikacja Techniczna

SST – Szczegółowa Specyfikacja Techniczna

ITB – Instytut Techniki Budowlanej

PZJ – Program Zabezpieczenia Jakości

bhp – bezpieczeństwo i higiena pracy podczas wykonywania robót budowlanych

Wszelkie prawa zastrzeżone!

Wykorzystanie treści niniejszej specyfikacji technicznej dozwolone jest wyłącznie przy realizacji:

BUDOWA ODCINKA DROGI GMINNEJ NR 240523W UL. BRONIEWSKIEGO WRAZ Z WYKONANIEM CHODNIKA I MINI RONDA W BRODACH-PARCELACH GMINA POMIECHÓWEK

Kopowanie, przedrukowywanie i rozpowszechnianie całości lub fragmentów niniejszego opracowania zabronione.

1. WSTĘP

1.1. Przedmiot ST

Przedmiotem niniejszej specyfikacji technicznej (ST) są wymagania ogólne dotyczące wykonania i odbioru robót związanych z wykonywaniem warstw konstrukcji nawierzchni z betonu asfaltowego, które zostaną wykonane w zadaniu pod nazwą BUDOWA ODCINKA DROGI GMINNEJ NR 240523W UL. BRONIEWSKIEGO WRAZ Z WYKONANIEM CHODNIKA I MINI RONDA W BROADACH-PARCELACH GMINA POMIECHÓWEK.

1.2. Zakres stosowania ST

Specyfikacje Techniczne (ST) stanowią podstawę do zaprojektowania oraz wykonania i odbioru warstwy z betonu asfaltowego 0/12,8 dla ruchu od KR1 do KR6.

1.3. Zakres robót objętych ST

Ustalenia zawarte w niniejszej specyfikacji dotyczą zasad prowadzenia robót związanych z wykonywaniem warstwy ścieralnej, wiążącej, wyrównawczej i wzmacniającej z betonu asfaltowego wg PN-S-96025:2000 .

Grupa robót: 45200000-9 Roboty budowlane w zakresie wznoszenia kompletnych obiektów budowlanych lub ich części oraz robót w zakresie inżynierii lądowej i wodnej.

Klasa robót: 45230000-8 Roboty budowlane w zakresie budowy rurociągów, linii komunikacyjnych i elektroenergetycznych, autostrad, dróg, lotnisk i kolei, wyrównania terenu.

Kategoria robót: 45233000-9 Roboty w zakresie konstruowania, fundamentowania oraz wykonywania nawierzchni autostrad, dróg.

1.4. Określenia podstawowe

Stosowane określenia podstawowe są zgodne z obowiązującymi, odpowiednimi polskimi normami i z definicjami podanymi w Specyfikacji Technicznej (ST) DM-00.00.00 „Wymagania ogólne” punkt 1 .4.

1.5. Ogólne wymagania dotyczące robót

Wykonawca robót jest odpowiedzialny za jakość ich wykonania oraz za ich zgodność z dokumentacją projektową, SST i poleceniami Inspektora nadzoru.

Ogólne wymagania dotyczące robót zawarto w punkcie 1.5. w Specyfikacji Technicznej (ST) DM-00.00.00.

2. MATERIAŁY

Ogólne wymagania dotyczące materiałów podano w ST DM-00.00.00 „Wymagania ogólne” punkt 2.

2.1. Rodzaje stosowanych materiałów

Do wykonania betonu asfaltowego na warstwę wyrównawczą i ścieralną należy stosować następujące materiały:

- asfalt drogowy 50/70,
- kruszywo łamane granulowane,

- żwir i mieszanka,
- piasek,
- wypełniacz,
- środek adhezyjny,

2.2. Asfalt Drogowy

Należy stosować asfalt drogowy 50/70 wg PN-EN 12591:2004 do betonu asfaltowego do warstwy wyrównawczej oraz ścieralnej dla ruchu KR2 . Dla każdej dostawy (cysterny) wymagana jest deklaracja zgodności z PN-EN 12591:2004. Nie zezwala się na mieszanie asfaltów z różnych rafinerii.

2.3. Materiały kamienne

Materiały do warstwy wiążącej z betonu asfaltowego powinny spełniać wymagania określone w tablicy 1 dla warstwy wyrównawczej i w tablicy 2 dla warstwy ścieralnej.

Tablica 1. Wymagania wobec materiałów kamiennych do warstwy wyrównawczej z betonu asfaltowego

Lp.	Materiał	Wymaganie dla betonu asfaltowego dla KR2
1	Kruszywo łamane granulowane z surowca skalnego	PN-B-11112:1996 Kl I, II gatunek I i 2
2	Żwir i mieszanka	PN-B-nill:1996 Kl I i II
3	Grys i żwir kruszony z naturalnie rozdrobnionego surowca skalnego	PN-S-96025:2000 Załącznik G, kl. I, II gat. I i 2
4	Piasek	PN-B-11113:1996 Gat. I i 2
5	Wypełniacz wapienny	PN-61/S-96504

Tablica 2. Wymagania wobec materiałów kamiennych do warstwy ścieralnej z betonu asfaltowego

Lp.	Materiał	Wymaganie dla betonu asfaltowego dla KR2
1	Kruszywo łamane granulowane z surowca skalnego	PN-B-11112:1996 Kl I, II gatunek I i 2
2	Żwir i mieszanka	PN-B-11111:1996 Kl I i II
3	Grys i żwir kruszony z naturalnie rozdrobnionego surowca skalnego	PN-S-96025:2000 Załącznik G, kl. I, II gat. I i 2
4	Piasek	PN -B-11113:1996 Gat. I i 2
5	Wypełniacz wapienny	PN-61/S-96504

2.4. Środek adhezyjny

Należy stosować środek adhezyjny posiadający aprobatę BBDiM lub innej upoważnionej instytucji.

3. SPRZĘT

Ogólne wymagania dotyczące sprzętu podano w ST DM-00.00.00 „Wymagania ogólne” punkt 3.

3.1. Wytwórnia mieszanki bitumicznej (WMB)

Nominalna wydajność wytwórni powinna wynosić co najmniej 50 ton/godz. lub posiadać zasobniki do magazynowania gorącej mieszanki pozwalające na prowadzenie robót bez przerw i przestojów. Wytwórnia powinna być wyposażona w urządzenia automatycznego sterowania produkcją, system automatycznego wydruku przebiegu produkcji oraz w izolowany termicznie zasobnik do czasowego magazynowania mieszanki. Układy dozowania kruszyw, wypełniacza oraz asfaltu i dodatków powinny posiadać świadectwo stanu technicznego wydane przez uprawnioną instytucję. Świadectwo wymaga odnowienia co najmniej raz w roku. Parametry pracy WMB powinny spełniać następujące wymagania:

- dokładność dozowania składników (jako % w stosunku do masy składnika) - dla kruszywa - 2,0%; dla wypełniacza - 1,0%; dla asfaltu i dodatków - 0,3%,
- dokładność pomiaru temperatury - 5 °C,
- zdolność utrzymania temperatury wytworzonej mieszanki w granicach 140-180 °C,
- wilgotność kruszywa po przejściu przez suszarkę - najwyżej 0,5%.

Wytwórnia powinna być wyposażona w sprawnie działający układ odpylania, umożliwiający dodawanie wychwyconych pyłów do mieszanki mineralno - asfaltowej. Zawartość pyłów w gazach odlotowych nie może przekraczać 20 mg/m³

Wykonawca musi posiadać świadectwo dopuszczenia wytwórni do ruchu przez właściwe organy administracji państwowej (np. inspekcję sanitarną, władze ochrony środowiska).

3.2. Układarka

Wykonawca powinien posiadać układarkę z elektronicznym sterowaniem grubości układania, częstotliwości i amplitudy wibracji deski oraz regulację parametrów pracy ubijaków. Systemy sterowania muszą zapewnić możliwość stałej prędkości poruszania się układarki w zakresie od 1 m/min. Do 50 m/min. Układarka powinna mieć możliwość układania w jednym przejściu warstwy o grubości 4 cm, oraz na szerokość, co najmniej 3 m.

3.3. Sprzęt zagęszczający

Do zagęszczania mieszanki Wykonawca powinien stosować następujący sprzęt:

- walce statyczne gładkie; ciężar całkowity walca co najmniej 9 ton, nacisk jednostkowy około 30 kg/cm,
- walce wibracyjne; ciężar całkowity walca powyżej 9 ton; parametry wibracji :amplituda -około 1 mm, częstotliwość - około 40 Hz,
- walce ogumione o regulowanym ciśnieniu w oponach; ciężar walca ogumionego od 10 do 20 ton - w zależności od balastu, nacisk przenoszony przez jedno koło około 1,5 tony
- wibracyjne zagęszczarki płytowe - do zagęszczania w miejscach trudno dostępnych; statyczny nacisk zagęszczarki nie mniejszy niż 0,016 MPa

3.4. Sprzęt do obcinania pionowych krawędzi oraz frezowania lokalnych nierówności

Do obcinania pionowych krawędzi oraz do frezowania lokalnych nierówności mogą być wykorzystane samodzielne narzędzia (piły, frezarki) lub osprzęt na specjalistycznym pojeździe.

4. TRANSPORT

Ogólne wymagania dotyczące transportu podano w ST DM-00.00.00 „Wymagania ogólne” p. 4. Transport powinien się odbywać w sposób uniemożliwiający zanieczyszczenie transportowanej mieszanki mineralno-asfaltowej oraz dróg publicznych po których będzie odbywał się transport. Mieszanka mineralno-asfaltowa będzie przewożona samochodami samowładoczymi pod przykryciem plandekami. Wykonawca wykona pomosty do skraplania skrzyń samochodów emulsją oraz do rolowania plandek. Transport powinien być takiej ładowności i tak zorganizowany, aby nie dopuścić do spadków temperatury przewożonej mieszanki z wytwórni do miejsca wbudowania, poniżej 10% temperatury wyjściowej. Samochody z wyciekami oleju, niedopasowane do układarki, lub z układem zawieszenia powodującym segregację mieszanki będą natychmiast wycofane przez Wykonawcę.

5. WYKONANIE ROBÓT

5.1. Ogólne wymagania dotyczące wykonania robót

Ogólne wymagania dotyczące wykonania robót podano w ST DM-00.00.00 „Wymagania ogólne” punkt 5.

Przed przystąpieniem do robót, w terminie uzgodnionym z Inspektorem Nadzoru, Wykonawca dostarczy Inspektorowi Nadzoru do akceptacji projekt składu mieszanki mineralno-asfaltowej i wyniki badań laboratoryjnych oraz próbki materiałów pobrane w obecności Inspektora Nadzoru. W projekcie składu podana będzie recepta robocza.

5.2. Projektowanie betonu asfaltowego do warstwy wyrównawczej

Projektowanie mieszanki mineralno-asfaltowej polega na:

- doborze składników mieszanki mineralnej,
- doborze optymalnej ilości asfaltu,
- określeniu jej właściwości i porównaniu wyników z założeniami projektowymi.

Krzywa uziarnienia mieszanki mineralnej powinna mieścić się w polu dobrego uziarnienia wyznaczonego przez krzywe graniczne. Rzędne krzywych granicznych uziarnienia mieszanki mineralnej betonu asfaltowego do warstwy wyrównawczej i ścieralnej oraz orientacyjne zawartości asfaltu podano w tablicy 2.

Tablica 2. Rzędne krzywych granicznych mieszanki mineralnej warstwy wyrównawczej z betonu asfaltowego i orientacyjne zawartości asfaltu

Sito kwadratowe [mm]	Krzywe graniczne betonu asfaltowego 0/12,8 dla ruchu KR2
	25.0
	20.0
	16.0
12.8	100
9.6	70-100
8.0	62-100
6.3	55-80
4.0	45-65
2.0	35-55
0.85	25-45
0.42	18-38
0.30	15-35
0.18	11-27
0.15	9-25
0.075	3-9
Orientacyjna zawartość asfaltu w mieszance mineralno-asfaltowej, %	4,5 - 6,0

Skład mieszanki mineralno-asfaltowej powinien być ustalony na podstawie badań próbek wykonanych według metody Marshalla. Zaprojektowany beton asfaltowy powinien spełniać wymagania zawarte w tablicy 3 od punktu 1 do punktu 8.

Tablica 3. Wymagania wobec warstwy wyrównawczej z betonu asfaltowego

Lp.	Właściwość	Wymagania dla ruchu KR2
1.	Zawartość wolnych przestrzeni, %	4,0 - 6,0
2.	Wypełnienie asfaltem wolnych przestrzeni w mieszance mineralnej, %, nie więcej niż	65,0 - 80,0
3.	Moduł sztywności wg metody pelzania pod obciążeniem statycznym 0.1 MPa, po 1 h, +40°C, MPa, nie mniej niż	-
4.	Stabilność wg Marshalla w +60°C, kN, nie mniej niż	6
5.	Odształcenie wg Marshalla, mm	2,0 - 5,0
6.	Stosunek stabilności do odkształcenia wg Marshalla, kN/mm, nie mniej niż	3,0
7.	Wskaźnik zagęszczenia warstwy, %, nie mniej niż	98
8.	Zawartość wolnych przestrzeni w zagęszczonej warstwie, %	4.5-6,5

5.3. Projektowanie betonu asfaltowego do warstwy ścieralnej

Krzywa uziarnienia mieszanki mineralnej powinna mieścić się w polu dobrego uziarnienia wyznaczonego przez krzywe graniczne. Rzędne krzywych granicznych uziarnienia mieszanki mineralnej betonu asfaltowego do warstwy ścieralnej oraz orientacyjne zawartości asfaltu podano w tablicy 4.

Tablica 4. Rzędne krzywych granicznych mieszanki mineralnej warstwy ścieralnej z betonu asfaltowego i orientacyjne zawartości asfaltu

Sito kwadratowe [mm]	Krzywe graniczne betonu asfaltowego 0/12,8 dla ruchu KR2
20.0	
16.0	100
12.8	85 - 100
9.6	70 - 100
8.0	62-94
6.3	56-87
4.0	45-76
2.0	35-64
0.85	26-50
0.42	20-39
0.30	17-33
0.18	13-24
0.15	12-22
0.075	7-11
Orientacyjna zawartość asfaltu w mieszance mineralno-asfaltowej, %	5, 0- 6,5

Skład mieszanki mineralno-asfaltowej powinien być ustalony na podstawie badań próbek wykonanych według metody Marshalla. Zaprojektowany beton asfaltowy powinien spełniać wymagania zawarte w tablicy 5 od punktu 1 do punktu 8. Warstwa ścieralna wykonana z betonu asfaltowego powinna spełniać wymagania zawarte w tablicy 5 od punktu 8 do 9.

Tablica 5. Wymagania wobec warstwy ścieralnej z betonu asfaltowego

Lp.	Właściwość	Wymagania dla ruchu KR2
1.	Zawartość wolnych przestrzeni, %	1,5-4,5
2.	Wypełnienie asfaltem wolnych przestrzeni w mieszance mineralnej, %, nie więcej niż	65,0 - 80,0
3.	Moduł sztywności wg metody pełzania pod obciążeniem statycznym 0.1 MPa, po 1h, +40°C, MPa, nie mniej niż	-
4.	Stabilność wg Marshalla w +60°C, kN, nie mniej niż	5,5
5.	Odształcenie wg Marshalla, mm	2,0 - 5,0
6.	Stosunek stabilności do odształcenia wg Marshalla, kN/mm, nie mniej niż	3,0
7.	Wskaźnik zagęszczenia warstwy, %, nie mniej niż	98
8.	Zawartość wolnych przestrzeni w zagęszczonej warstwie, %	1,5-5,0

5.4. Wytwarzanie mieszanki betonu asfaltowego

Mieszankę mineralno-asfaltową należy wytwarzać w otaczarce o mieszaniu cyklicznym zapewniającej prawidłowe dozowanie składników, ich wysuszenie i wymieszanie oraz zachowanie temperatury składników i gotowej mieszanki mineralno-asfaltowej. Składniki powinny być dozowane wagowo zgodnie z receptą. Dopuszcza się dozowanie objętościowe asfaltu, przy uwzględnieniu zmiany jego gęstości w zależności od temperatury. Tolerancje dozowania składników powinna wynosić jedną działkę elementarną wagi, względnie przepływomierza, lecz nie więcej niż $\pm 2\%$ w stosunku do masy składnika. Asfalt w zbiorniku powinien być ogrzewany w sposób pośredni z układem termostatowania, zapewniającym utrzymanie stałej temperatury z tolerancją $\pm 5^\circ\text{C}$. Minimalna i maksymalna temperatura asfaltu w zbiorniku powinna wynosić dla asfaltu 50/70 od 140°C do 160°C . Minimalna i maksymalna temperatura mieszanki betonu asfaltowego powinna wynosić dla asfaltu 50/70 od 120°C do 140°C .

5.5. Przygotowanie podłoża (połączenie międzywarstwowe) pod warstwę wyrównawczą

Podłoże pod warstwę wyrównawczą z betonu asfaltowego stanowi nawierzchnia bitumiczna. Czystą i suchą warstwę należy skropić emulsją asfaltową, kationową, szybko rozpadową, zgodnie z ST-D.04.03.01.

Należy unikać stosowania nadmiaru emulsji. Miejsca, w których stwierdzono nadmiar emulsji będą oczyszczone na koszt Wykonawcy. Układanie warstwy wyrównawczej można rozpocząć po stwierdzeniu, że nastąpił rozpad emulsji i odparowała woda.

5.6. Przygotowanie podłoża (połączenie międzywarstwowe) pod warstwę ścieralną

Podłoże pod warstwę ścieralną z betonu asfaltowego stanowi warstwa wyrównawcza z betonu asfaltowego. Czystą i suchą warstwę należy skropić emulsją asfaltową, kationową, szybko rozpadową, zgodnie z ST-D.04.03.01.

Należy unikać stosowania nadmiaru emulsji. Miejsca, w których stwierdzono nadmiar emulsji będą oczyszczone na koszt Wykonawcy. Układanie warstwy ścieralnej można rozpocząć po stwierdzeniu, że nastąpił rozpad emulsji i odparowała woda. Nierówności warstwy ścieralnej nie powinny przekraczać 6 mm .

5.7. Warunki atmosferyczne prowadzenia robót

Wbudowanie mieszanki powinno odbywać się, gdy podłoże jest suche i wolne od stojącej wody lub lodu. Minimalna temperatura powietrza powinna być wyższa od 0°C. Zabrania się układania mieszanek w czasie opadów deszczu oraz silnego wiatru ($v > 35$ km/godz.). Prowadzenie robót w okresie od 15 listopada do 15 kwietnia wymaga zgody Inspektora Nadzoru.

5.8. Odcinek próbny

Mały zakres robót - nie występuje

5.9. Przygotowanie geodezyjne

Dla uzyskania zgodnej z projektem niwelety, spadków poprzecznych i lokalizacji w planie, układanie warstwy podbudowy powinno się odbywać w odniesieniu do systemów laserowych lub systemu linek prowadzących biegnących po obu stronach warstwy, ze szpilkami wysokościowymi rozmieszczonymi nie rzadziej niż co 10 m.

5.10. Wbudowywanie i zagęszczanie warstwy z betonu asfaltowego

Przed przystąpieniem do robót Wykonawca podaje technologię prowadzenia robót od przygotowania podłoża pod względem czystości, przygotowania geodezyjnego, przygotowania formalnoprawnego, przez organizację pracy WMB po skład zespołu układającego na drodze i schemat pracy walców. Opis metody wykonania powinien zawierać dane techniczne o sprzęcie, sposobie organizacji pracy oraz informacje o składzie osobowym i kwalifikacjach zatrudnionego personelu.

Mieszanka mineralno-asfaltowa powinna być wbudowywana układarką wyposażoną w układ z automatycznym sterowaniem grubości warstwy i utrzymaniem niwelety zgodnie z dokumentacją projektową w sposób ciągły, bez postojów układarki.

Zaleca się układanie warstwy na całą szerokość. Szczególnej staranności wymaga prawidłowe zagęszczenie i nadanie jednakowego wyglądu mieszance w obrębie połączenia roboczego (szwu). Wyjątkowo w szczególnych przypadkach dopuszcza się możliwość ręcznego układania mieszanki-

Powierzchnie urządzeń obcych jak krawężniki itp., powinny być przesmarowane asfaltem.

Natychmiast po sprawdzeniu, że ułożona warstwa nie wykazuje usterek, należy przystąpić do jej zagęszczania. Minimalna temperatura zagęszczanej mieszanki (mierzona bezpośrednio za stołem układarki) nie powinna być niższa od 125°C. Zagęszczanie powinno odbywać się zgodnie z zatwierdzonym schematem wałowania oraz praktycznymi zasadami, takimi jak:

- walce powinny dochodzić jak najbliżej układarki,
 - walce wibracyjne nie mogą powodować miażdżenia ziaren,
 - zagęszczanie należy rozpoczynać od połączeń (szwów) i od niższej krawędzi,
 - manewry zmiany kierunku ruchu walców powinny się odbywać na zagęszczonej warstwie,
 - zabroniony jest postój walców na zagęszczonej warstwie o temperaturze powyżej 80°C.
- Sprzęt i metoda zagęszczenia powinny zapewnić jednorodne i wymagane zagęszczenie warstwy w całym jej przekroju.

Układanie powinno być tak zorganizowane, aby ograniczyć ilość szwów poprzecznych (połączenia działek dziennych) oraz szwów podłużnych. Zagęszczenie i połączenie mieszanki

bitumicznej w rejonie szwu powinno spełniać wymagania takie same jak dla pozostałej nawierzchni. Szwy poprzeczne kolejno następujących po sobie warstw bitumicznych powinny być przesunięte, o co najmniej 1 m. Powierzchnia szwów poprzecznych wykonywanych na zimno powinna być pionowa, uzyskana przez nacięcie piłą oraz przesmarowana odpowiednim rodzajem emulsji przed układaniem przyległego pasa.

W przypadku technologicznych postojów rozścielacza należy wykonać poprzeczny szew roboczy gdy czas postoju przekracza 20 minut.

6. KONTROLA JAKOŚCI ROBÓT

Ogólne wymagania dotyczące kontroli jakości robót podano w ST DM-00.00.00 „Wymagania ogólne” punkt 6.

6.2. BADANIA PRZED PRZYSTĄPIENIEM DO ROBÓT

Przed przystąpieniem do robót Wykonawca powinien wykonać badania asfaltu, wypełniacza oraz kruszyw przeznaczonych do produkcji mieszanki mineralno-asfaltowej i przedstawić wyniki tych badań Inspektorowi Nadzoru do akceptacji.

6.3. BADANIA W CZASIE ROBÓT

Częstotliwość oraz zakres badań i pomiarów w czasie wytwarzania mieszanki mineralno-asfaltowej podano w tablicy 11.

6.3.2. Skład i uziarnienie mieszanki mineralno-asfaltowej

Badanie składu mieszanki mineralno-asfaltowej polega na wykonaniu ekstrakcji wg zeszytu nr 64 IBDiM Warszawa 2002 [Procedury badań do projektowania składu i kontroli mieszanek mineralno-asfaltowych] . Wyniki powinny być zgodne z receptą laboratoryjną z tolerancją określoną w tablicy 10. Dopuszcza się wykonanie badań innymi równoważnymi metodami.

6.3.3. Badanie właściwości asfaltu

Dla każdej cysterny należy określić penetrację i temperaturę mięknięcia asfaltu.

6.3.4. Badanie właściwości wypełniacza

Na każde 100 Mg zużytego wypełniacza należy określić uziarnienie i wilgotność wypełniacza.

Tablica 11. Częstotliwość oraz zakres badań i pomiarów podczas wytwarzania mieszanki mineralno-asfaltowej

Lp.	Wyszczególnienie badań	Częstotliwość badań Minimalna liczba badań na dziennej działce roboczej
1	Skład i uziarnienie mieszanki mineralno-asfaltowej pobranej w wytwórni	1 próbka przy produkcji do 500 Mg 2 próbki przy produkcji ponad 500 Mg
2	Właściwości asfaltu	dla każdej dostawy (cysterny)
3	Właściwości wypełniacza	1 na 100 Mg
4	Właściwości kruszywa	przy każdej zmianie
5	Temperatura składników mieszanki mineralno-asfaltowej	dozór ciągły
6	Temperatura mieszanki mineralno-asfaltowej	każdy pojazd przy załadunku i w czasie wbudowywania
7	Wygląd mieszanki mineralno-asfaltowej	jw.

8	Właściwości próbek mieszanki mineralno-asfaltowej pobranej w wytwórni	jeden raz dziennie
lp.1 i lp.8 - badania mogą być wykonywane zamiennie wg PN-S-96025:2000		

6.3.5. Badanie właściwości kruszywa

Przy każdej zmianie kruszywa należy określić klasę i gatunek kruszywa.

6.3.6. Pomiar temperatury składników mieszanki mineralno-asfaltowej

Pomiar temperatury składników mieszanki minerał no-asfaltowej polega na odczytaniu temperatury na skali odpowiedniego termometru zamontowanego na otaczarce. Temperatura powinna być zgodna z wymaganiami podanymi w receptce laboratoryjnej i SST.

6.3.7. Pomiar temperatury mieszanki mineralno-asfaltowej

Pomiar temperatury mieszanki mineralno-asfaltowej polega na kilkakrotnym zanurzeniu termometru w mieszance i odczytaniu temperatury.

Dokładność pomiaru $\pm 2^\circ \text{C}$. Temperatura powinna być zgodna z wymaganiami podanymi w SST.

6.3.8. Sprawdzenie wyglądu mieszanki mineralno-asfaltowej

Sprawdzenie wyglądu mieszanki mineralno-asfaltowej polega na ocenie wizualnej jej wyglądu w czasie produkcji, załadunku, rozładunku i wbudowywania.

6.3.9. Właściwości mieszanki mineralno-asfaltowej

Właściwości mieszanki mineralno-asfaltowej należy określać na próbkach zagęszczonych metodą Marshalla. Wyniki powinny być zgodne z receptą laboratoryjną.

6.4. BADANIA DOTYCZĄCE CECH GEOMETRYCZNYCH I WŁAŚCIWOŚCI WARSTW NAWIERZCHNI Z BETONU ASFALTOWEGO

6.4.1. Częstotliwość oraz zakres badań i pomiarów

Częstotliwość oraz zakres badań i pomiarów wykonanych warstw nawierzchni z betonu asfaltowego podaje tablica 12.

Tablica 12. Częstotliwość oraz zakres badań i pomiarów wykonanej warstwy wyrównawczej i ścieralnej z bet. asfaltowego

Lp.	Badana cecha	Minimalna częstotliwość badań i pomiarów	Dopuszczalne tolerancje
1.	Szerokość warstwy	4razy	$\pm 5 \text{ cm}$
2.	Równość poprzeczna warstwy dla jezdni głównej	4razy	<6mm
3.	Równość podłużna warstwy dla jezdni głównej	Cała długość	<6mm
4.	Równość poprzeczna warstwy dla dróg gospodarczych	4razy	<9mm
5.	Równość podłużna warstwy dla dróg gospodarczych	Cała długość	<9mm
6.	Spadki poprzeczne warstwy	4razy	$\pm 0,5 \%$
7.	Rzędne wysokościowe warstwy	4 razy	$\pm 10 \text{ mm}$

8.	Ukształtowanie osi w planie	W charakterystycznych punktach	±5 cm
9.	Krawędź i obramowanie warstwy	Cała długość	
10.	Złącza (szwy) podłużne i poprzeczne	Cała długość	
11.	Wygląd warstwy	Ocena ciągła	
12.	Zagęszczenie warstwy	2 punkty na każdej działce dziennej i nie rzadziej niż po jednym punkcie na każde 1000 m ²	
13.	Zawartość wolnych przestrzeni w warstwie		
14.	Grubość warstwy		±10%

6.4.2 Krawędź, obramowanie warstwy

Warstwa ścieralna przy opornikach drogowych i urządzeniach w jezdni powinna wystawać od 3 do 5 mm ponad ich powierzchnię. Warstwy bez oporników powinny być wyprofilowane a w miejscach gdzie zaszła konieczność obciążenia pokryte asfaltem.

6.4.3 Wygląd warstwy

Wygląd warstwy z betonu asfaltowego powinien mieć jednolitą teksturę, bez miejsc przeasfaltowanych, porowatych, łuszczących się i spękanych.

6.4.4 Zagęszczenie warstwy i wolna przestrzeń w warstwie

Zagęszczenie i wolna przestrzeń w warstwie powinny być zgodne z wymaganiami ustalonymi w SST i receptie laboratoryjnej.

6.4.5 Postępowanie z odcinkami wadliwymi

Odcinki nie spełniające wymagań rozdziału 6 Kontrola Jakości Robót, Wykonawca naprawi na swój koszt według metody i w terminie zaakceptowanym przez Inspektora Nadzoru.

7. OBMIAR ROBÓT

Ogólne wymagania dotyczące obmiaru robót podano w ST DM-00.00.00 „Wymagania ogólne” punkt 7.

Jednostką obmiaru jest 1 m² (metr kwadratowy) wykonanej warstwy wiążącej lub ścieralnej z betonu asfaltowego o grubości zgodnej z Dokumentacją Projektową, ST i poleceniami Inspektora Nadzoru.

8. ODBIÓR WARSTWY

Ogólne wymagania dotyczące odbioru warstwy podano w ST DM-00.00.00 „Wymagania ogólne” punkt 8.

Wykonane odcinki warstwy są zatwierdzane przez Inspektora Nadzoru na podstawie oceny wizualnej, wyników badań laboratoryjnych, pomiarów geodezyjnych i ewentualnie innych szczegółowych poleceń Inspektora Nadzoru.

9. PODSTAWA PŁATNOŚCI

Ogólne wymagania dotyczące podstawy płatności podano w ST DM-00.00.00 „Wymagania ogólne” punkt 9.

Cena I m² warstwy z betonu asfaltowego obejmuje:

- prace pomiarowe i przygotowawcze,
- oznakowanie robót,
- dostawę materiałów i produkcję mieszanki
- przygotowanie podłoża i wykonanie połączenia międzywarstwowego,
- transport mieszanki z wytwórni do układarki,
- rozłożenie i zagęszczenie mieszanki,
- przeprowadzenie pomiarów i badań laboratoryjnych oraz geodezyjnych,
- inne niezbędne prace związane bezpośrednio z wykonaniem warstwy wiążącej oraz ścieralnej.

10. PRZEPISY ZWIĄZANE

1. PN- B -11112:1997 Kruszywa mineralne. Kruszywa łamane do nawierzchni drogowych.
2. PN-B -11113:1997 Kruszywa naturalne do nawierzchni drogowych. Piasek
3. PN-S-96025:2000 Drogi samochodowe i lotniskowe. Nawierzchnie asfaltowe. Wymagania.
4. Procedury badań do projektowania składu i kontroli mieszanek mineralno-asfaltowych, Zeszyt 64 BDiM, Warszawa 2002
5. OST D 05.03.05. "Nawierzchnia z betonu asfaltowego" Warszawa 2001

SPECYFIKACJE TECHNICZNE
WYKONANIA I OBIORU ROBÓT BUDOWLANYCH

D-04.01.01

**KORYTO WRAZ Z PROFILOWANIEM
I ZAGĘSZCZANIEM PODŁOŻA**

Jadwisin 2011

SPIS TREŚCI

1. WSTĘP	54
1.1. Przedmiot ST	54
1.2. Zakres stosowania ST	54
1.3. Zakres robót objętych ST	54
1.4. Określenia podstawowe	54
1.5. Ogólne wymagania dotyczące robót	54
2. MATERIAŁY	54
3. SPRZĘT	54
4. TRANSPORT	54
5. WYKONANIE ROBÓT	54
6. KONTROLA JAKOŚCI ROBÓT	56
7. OBMIAR ROBÓT	57
8. ODBIÓR ROBÓT	57
9. Podstawa płatności	57
10. PRZEPISY ZWIĄZANE	57

Najważniejsze oznaczenia i skróty:

ST – Specyfikacja Techniczna

SST – Szczegółowa Specyfikacja Techniczna

ITB – Instytut Techniki Budowlanej

PZJ – Program Zabezpieczenia Jakości

bhp – bezpieczeństwo i higiena pracy podczas wykonywania robót budowlanych

Wszelkie prawa zastrzeżone!

Wykorzystanie treści niniejszej specyfikacji technicznej dozwolone jest wyłącznie przy realizacji:
BUDOWA ODCINKA DROGI GMINNEJ NR 240523W UL. BRONIEWSKIEGO WRAZ Z WYKONANIEM
CHODNIKA I MINI RONDA W BRODACH-PARCELACH GMINA POMIECHÓWEK

Kopiowanie, przedrukowywanie i rozpowszechnianie całości lub fragmentów niniejszego opracowania
zabronione.

1. WSTĘP

1.1. Przedmiot ST

Przedmiotem niniejszej specyfikacji technicznej (ST) są wymagania dotyczące wykonania i odbioru robót związanych z wykonywaniem koryta wraz z profilowaniem i zagęszczaniem podłoża gruntowego, które zostaną zrealizowane w ramach: BUDOWA ODCINKA DROGI GMINNEJ NR 240523W UL. BRONIEWSKIEGO WRAZ Z WYKONANIEM CHODNIKA I MINI RONDA W BROADACH-PARCELACH GMINA POMIECHÓWEK

1.2. Zakres stosowania OST

Specyfikacja techniczna (ST) stosowana jako dokument przetargowy i kontraktowy przy zleceniu i realizacji robót wymienionych w pkt. 1.1.

Odstępstwa od wymagań podanych w niniejszej specyfikacji mogą mieć miejsce tylko w przypadkach małych prostych robót i konstrukcji drugorzędnych o niewielkim znaczeniu, dla których istnieje pewność, że podstawowe wymagania będą spełnione przy zastosowaniu metod wykonania na podstawie doświadczenia i przy przestrzeganiu zasad sztuki budowlanej.

1.3. Zakres robót objętych OST

Ustalenia zawarte w niniejszej specyfikacji dotyczą zasad prowadzenia robót związanych z wykonaniem koryta przeznaczonego do ułożenia konstrukcji nawierzchni.

1.4. Określenia podstawowe

Określenia podstawowe są zgodne z obowiązującymi, odpowiednimi polskimi normami i definicjami podanymi w ST D-M-00.00.00 „Wymagania ogólne” pkt 1.4.

1.5. Ogólne wymagania dotyczące robót

Ogólne wymagania dotyczące robót podano w ST D-M-00.00.00 „Wymagania ogólne” pkt 1.5.

2. MATERIAŁY

Nie występują.

3. SPRZĘT

3.1. Ogólne wymagania dotyczące sprzętu

Ogólne wymagania dotyczące sprzętu podano w ST D-M-00.00.00 „Wymagania ogólne” pkt 3.

3.2. Sprzęt do wykonania robót

Wykonawca przystępujący do wykonania koryta i profilowania podłoża powinien wykazać się możliwością korzystania z następującego sprzętu:

- równiarek lub spycharek uniwersalnych z ukośnie ustawianym lemieszem; Inżynier może dopuścić wykonanie koryta i profilowanie podłoża z zastosowaniem spycharki z lemieszem ustawionym prostopadle do kierunku pracy maszyny,
- koparek z czerpakami profilowymi (przy wykonywaniu wąskich koryt),
- walców statycznych, wibracyjnych lub płyt wibracyjnych.

Stosowany sprzęt nie może spowodować niekorzystnego wpływu na właściwości gruntu podłoża.

4. TRANSPORT

4.1. Ogólne wymagania dotyczące transportu

Ogólne wymagania dotyczące transportu podano w ST D-M-00.00.00 „Wymagania ogólne” pkt 4.

4.2. Transport materiałów

Wymagania dotyczące transportu materiałów podano w ST D-04.02.01, D-04.02.02, D-04.03.01 p 4.

5. WYKONANIE ROBÓT

5.1. Ogólne zasady wykonania robót

Ogólne zasady wykonania robót podano w ST D-M-00.00.00 „Wymagania ogólne” pkt 5.

5.2. Warunki przystąpienia do robót

Wykonawca powinien przystąpić do wykonania koryta oraz profilowania i zagęszczenia

podłoża bezpośrednio przed rozpoczęciem robót związanych z wykonaniem warstw nawierzchni. Wcześniej przystąpienie do wykonania koryta oraz profilowania i zagęszczania podłoża jest możliwe wyłącznie za zgodą Inżyniera, w korzystnych warunkach atmosferycznych.

W wykonanym korycie oraz po wyprofilowanym i zagęszczonym podłożu nie może odbywać się ruch budowlany, niezwiązany bezpośrednio z wykonaniem pierwszej warstwy nawierzchni.

5.3. Wykonanie koryta

Paliki lub szpilki do prawidłowego ukształtowania koryta w planie i profilu powinny być wcześniej przygotowane.

Paliki lub szpilki należy ustawiać w osi drogi i w rzędach równoległych do osi drogi lub w inny sposób zaakceptowany przez Inżyniera. Rozmieszczenie palików lub szpilek powinno umożliwiać naciągnięcie sznurków lub linek do wytyczenia robót w odstępach nie większych niż co 10 metrów.

Rodzaj sprzętu, a w szczególności jego moc należy dostosować do rodzaju gruntu, w którym prowadzone są roboty i do trudności jego odspojenia.

Koryto można wykonywać ręcznie, gdy jego szerokość nie pozwala na zastosowanie maszyn, na przykład na poszerzeniach lub w przypadku robót o małym zakresie. Sposób wykonania musi być zaakceptowany przez Inżyniera.

Grunt odspojony w czasie wykonywania koryta powinien być wykorzystany zgodnie z ustaleniami dokumentacji projektowej i SST, tj. wbudowany w nasyp lub odwieziony na odkład w miejsce wskazane przez Inżyniera.

Profilowanie i zagęszczenie podłoża należy wykonać zgodnie z zasadami określonymi w pkt 5.4.

5.4. Profilowanie i zagęszczanie podłoża

Przed przystąpieniem do profilowania podłoża powinno być oczyszczone ze wszelkich zanieczyszczeń.

Po oczyszczeniu powierzchni podłoża należy sprawdzić, czy istniejące rzędne terenu umożliwiają uzyskanie po profilowaniu zaprojektowanych rzędnych podłoża. Zaleca się, aby rzędne terenu przed profilowaniem były o co najmniej 5 cm wyższe niż projektowane rzędne podłoża.

Jeżeli powyższy warunek nie jest spełniony i występują zaniżenia poziomu w podłożu przewidzianym do profilowania. Wykonawca powinien spulchnić podłoże na głębokość zaakceptowaną przez Inżyniera, dowieźć dodatkowy grunt spełniający wymagania obowiązujące dla górnej strefy korpusu, w ilości koniecznej do uzyskania wymaganych rzędnych wysokościowych i zagęścić warstwę do uzyskania wartości wskaźnika zagęszczenia, określonych w tablicy I.

Do profilowania podłoża należy stosować równiarki. Ścięty grunt powinien być wykorzystany w robotach ziemnych lub w inny sposób zaakceptowany przez Inżyniera.

Bezpośrednio po profilowaniu podłoża należy przystąpić do jego zagęszczania. Zagęszczanie podłoża należy kontynuować do osiągnięcia wskaźnika zagęszczenia nie mniejszego od podanego w tablicy I. Wskaźnik zagęszczenia należy określać zgodnie z BN-77/8931-12.

Tablica 1. Minimalne wartości wskaźnika zagęszczenia podłoża (I_s)

Strefa korpusu	Minimalna wartość I_s dla:		
	Autostrad i dróg ekspresowych	Innych dróg	
		Ruch ciężki i bardzo ciężki	Ruch mniejszy od ciężkiego
Górna warstwa o grubości 20 cm	1,03	1,00	1,00
Na głębokości od 20 do 50 cm od powierzchni podłoża	1,00	1,00	0,97

W przypadku, gdy gruboziarnisty materiał tworzący podłoże uniemożliwia przeprowadzenie badania zagęszczenia, kontrolę zagęszczenia należy oprzeć na metodzie obciążeń płytowych. Należy określić pierwotny i wtórny moduł odkształcenia podłoża według BN-64/8931-02. Stosunek wtórnego i pierwotnego modułu odkształcenia nie powinien przekraczać 2,2.

Wilgotność gruntu podłoża podczas zagęszczania powinna być równa wilgotności optymalnej z tolerancją od -20% do +10%.

5.5. Utrzymanie koryta oraz wyprofilowanego i zagęszczonego podłoża

Podłoże (koryto) po wyprofilowaniu i zagęszczeniu powinno być utrzymywane w dobrym stanie.

Jeżeli po wykonaniu robót związanych z profilowaniem i zagęszczeniem podłoża nastąpi

przerwa w robotach i Wykonawca nie przystąpi natychmiast do układania warstw nawierzchni, to powinien on zabezpieczyć podłoże przed nadmiernym zawilgoceniem, na przykład przez rozłożenie folii lub w inny sposób zaakceptowany przez Inżyniera.

Jeżeli wyprofilowane i zagęszczone podłoże uległo nadmiernemu zawilgoceniu, to do układania kolejnej warstwy można przystąpić dopiero po jego naturalnym osuszeniu.

Po osuszeniu podłoża Inżynier oceni jego stan i ewentualnie zaleci wykonanie niezbędnych napraw. Jeżeli zawilgocenie nastąpiło wskutek zaniedbania Wykonawcy, to naprawę wykona on na własny koszt.

6. KONTROLA JAKOŚCI ROBÓT

6.1. Ogólne zasady kontroli jakości robót

Ogólne zasady kontroli jakości robót podano w ST D-M-00.00.00 „Wymagania ogólne” pkt 6.

6.2. Badania w czasie robót

6.2.1. Częstotliwość oraz zakres badań i pomiarów

Częstotliwość oraz zakres badań i pomiarów dotyczących cech geometrycznych i zagęszczenia koryta i wyprofilowanego podłoża podaje tablica 2.

Tablica 2. Częstotliwość oraz zakres badań i pomiarów wykonanego koryta i wyprofilowanego podłoża

Lp.	Wyszczególnienie badań i pomiarów	Minimalna częstotliwość badań i pomiarów
1	Szerokość koryta	10 razy na 1 km
2	Równość podłużna	co 20 m na każdym pasie ruchu
3	Równość poprzeczna	10 razy na 1 km
4	Spadki poprzeczne *)	10 razy na 1 km
5	Rzędne wysokościowe	co 25 m w osi jezdni i na jej krawędziach dla autostrad i dróg ekspresowych, co 100 m dla pozostałych dróg
6	Ukształtowanie osi w planie *)	co 25 m w osi jezdni i na jej krawędziach dla autostrad i dróg ekspresowych, co 100 m dla pozostałych dróg
7	Zagęszczenie, wilgotność gruntu podłoża	w 2 punktach na dziennej działce roboczej, lecz nie rzadziej niż raz na 600 m ²
*) Dodatkowe pomiary spadków poprzecznych i ukształtowania osi w planie należy wykonać w punktach głównych łuków poziomych		

6.2.2. Szerokość koryta (profilowanego podłoża)

Szerokość koryta i profilowanego podłoża nie może różnić się od szerokości projektowanej o więcej niż +10 cm i -5 cm.

6.2.3. Równość koryta (profilowanego podłoża)

Nierówności podłużne koryta i profilowanego podłoża należy mierzyć 4-metrową łatą zgodnie z normą BN-68/8931-04.

Nierówności poprzeczne należy mierzyć 4-metrową łatą. Nierówności nie mogą przekraczać 20 mm.

6.2.4. Spadki poprzeczne

Spadki poprzeczne koryta i profilowanego podłoża powinny być zgodne z dokumentacją projektową z tolerancją $\pm 0,5\%$.

6.2.5. Rzędne wysokościowe

Różnice pomiędzy rzędnymi wysokościowymi koryta lub wyprofilowanego podłoża i rzędnymi projektowanymi nie powinny przekraczać +1 cm, -2 cm.

6.2.6. Ukształtowanie osi w planie

Oś w planie nie może być przesunięta w stosunku do osi projektowanej o więcej niż ± 3 cm dla autostrad i dróg ekspresowych lub więcej niż ± 5 cm dla pozostałych dróg.

6.2.7. Zagęszczenie koryta (profilowanego podłoża)

Wskaźnik zagęszczenia koryta i wyprofilowanego podłoża określony wg BN-77/8931-12 nie powinien być mniejszy od podanego w tablicy 1.

Jeśli jako kryterium dobrego zagęszczenia stosuje się porównanie wartości modułów odkształcenia, to wartość stosunku wtórnego do pierwotnego modułu odkształcenia, określonych zgodnie z normą BN-64/8931-02 nie powinna być większa od 2,2.

Wilgotność w czasie zagęszczania należy badać według PN-B-06714-17. Wilgotność gruntu podłoża powinna być równa wilgotności optymalnej z tolerancją od -20% do +10%.

6.3. Zasady postępowania z wadliwie wykonanymi odcinkami koryta (profilowanego podłoża)

Wszystkie powierzchnie, które wykazują większe odchylenia cech geometrycznych od określonych w punkcie 6.2 powinny być naprawione przez spulchnienie do głębokości co najmniej 10 cm, wyrównanie i powtórne zagęszczenie. Dodanie nowego materiału bez spulchnienia wykonanej warstwy jest niedopuszczalne.

7. OBMIAR ROBÓT

7.1. Ogólne zasady obmiaru robót

Ogólne zasady obmiaru robót podano w ST D-M-00.00.00 „Wymagania ogólne” pkt. 7.

7.2. Jednostka obmiarowa

Jednostką obmiarową jest m^2 (metr kwadratowy) wykonanego i odebranego koryta.

8. ODBIÓR ROBÓT

Ogólne zasady odbioru robót podano w OST D-M-00.00.00 „Wymagania ogólne” pkt. 8. Roboty uznaje się za wykonane zgodnie z dokumentacją projektową, SST i wymaganiami Inżyniera, jeżeli wszystkie pomiary i badania z zachowaniem tolerancji wg punktu 6 dały wyniki pozytywne.

9. PODSTAWA PŁATNOŚCI

9.1. Ogólne ustalenia dotyczące podstawy płatności

Ogólne ustalenia dotyczące podstawy płatności podano w ST D-M-00.00.00 „Wymagania ogólne” pkt 9.

9.2. Cena jednostki obmiarowej

Cena wykonania $1 m^2$ koryta obejmuje:

- prace pomiarowe i roboty przygotowawcze,
- odspojenie gruntu z przerzutem na pobocze i rozplantowaniem,
- załadunek nadmiaru odspojonego gruntu na środki transportowe i odwiezienie na odkład lub nasyp,
- profilowanie dna koryta lub podłoża,
- zagęszczenie,
- utrzymanie koryta lub podłoża,
- przeprowadzenie pomiarów i badań laboratoryjnych, wymaganych w specyfikacji technicznej.

10. PRZEPISY ZWIĄZANE

1. PN-B-04481 Grunty budowlane. Badania próbek gruntu
2. PN-B-06714-17 Kruszywa mineralne. Badania. Oznaczanie wilgotności
3. BN-64/8931-02 Drogi samochodowe. Oznaczanie modułu odkształcenia powierzchni podatnych i podłoża przez obciążenie płytą
4. BN-68/8931-04 Drogi samochodowe. Pomiar równości powierzchni planografem i łata
5. BN-77/8931-12 Oznaczanie wskaźnika zagęszczenia gruntu

SPECYFIKACJE TECHNICZNE
WYKONANIA I OBIORU ROBÓT BUDOWLANYCH

D-05.03.11

Kod CPV 45233000-9

**FREZOWANIE NAWIERZCHNI ASFALTOWYCH
NA ZIMNO**

Jadwisin 2011

SPIS TREŚCI

1. WSTĘP	60
1.1. Przedmiot ST	60
1.2. Zakres stosowania ST	60
1.3. Zakres robót objętych ST	60
1.4. Określenia podstawowe	60
1.5. Ogólne wymagania dotyczące robót	61
2. MATERIAŁY	61
3. SPRZĘT	61
4. TRANSPORT	62
5. WYKONANIE ROBÓT	62
6. KONTROLA JAKOŚCI ROBÓT	62
7. OBMIAR ROBÓT	62
8. ODBIÓR ROBÓT	63
9. PODSTAWA PŁATNOŚCI	63
10. PRZEPISY ZWIĄZANE	63

Najważniejsze oznaczenia i skróty:

ST – Specyfikacja Techniczna

SST – Szczegółowa Specyfikacja Techniczna

ITB – Instytut Techniki Budowlanej

PZJ – Program Zabezpieczenia Jakości

bhp – bezpieczeństwo i higiena pracy podczas wykonywania robót budowlanych

Wszelkie prawa zastrzeżone!

Wykorzystanie treści niniejszej specyfikacji technicznej dozwolone jest wyłącznie przy realizacji:

BUDOWA ODCINKA DROGI GMINNEJ NR 240523W UL. BRONIEWSKIEGO WRAZ Z WYKONANIEM CHODNIKA I MINI RONDA W BRODACH-PARCELACH GMINA POMIECHÓWEK

Kopowanie, przedrukowywanie i rozpowszechnianie całości lub fragmentów niniejszego opracowania zabronione.

1. WSTĘP

1.1 Przedmiot ST

Przedmiotem niniejszej specyfikacji technicznej (ST) są wymagania dotyczące wykonania i odbioru robót związanych z frezowaniem nawierzchni asfaltowej na zimno, które zostaną wykonane w ramach: BUDOWA ODCINKA DROGI GMINNEJ NR 240523W UL. BRONIEWSKIEGO WRAZ Z WYKONANIEM CHODNIKA I MINI RONDA W BROADACH-PARCELACH GMINA POMIECHÓWEK.

1.2. Zakres stosowania ST

Specyfikacja techniczna (ST) stosowana jest jako dokument przetargowy i kontraktowy przy zleceniu i realizacji robót wymienionych w pkt. 1.1.

Odstępstwa od wymagań podanych w niniejszej specyfikacji mogą mieć miejsce tylko w przypadkach małych prostych robót i konstrukcji drugorzędnych o niewielkim znaczeniu, dla których istnieje pewność, że podstawowe wymagania będą spełnione przy zastosowaniu metod wykonania na podstawie doświadczenia i przy przestrzeganiu zasad sztuki budowlanej.

1.3. Zakres robót objętych ST

Specyfikacje Techniczne (ST) stanowią podstawę do wykonania i odbioru frezowania warstw asfaltowych na zimno. Frezowanie dotyczy wykonania naprawy odkształceń nawierzchni asfaltowej, frezowania zawyżonych w stosunku do wymaganego poziomu fragmentów asfaltobetonu, frezowanie łat z asfaltobetonu, który z wizualnej oceny ma małą zawartość kruszywa i nie nadaje się na podbudowę drogi.

Grupa robót:	45200000-9	Roboty budowlane w zakresie wznoszenia kompletnych obiektów budowlanych lub ich części oraz robót w zakresie inżynierii lądowej i wodnej.
Klasa robót:	45230000-8	Roboty budowlane w zakresie budowy rurociągów, linii komunikacyjnych i elektroenergetycznych, autostrad, dróg, lotnisk i kolei, wyrównania terenu.
Kategoria robót:	45233000-9	Roboty w zakresie konstruowania, fundamentowania oraz wykonywania nawierzchni autostrad, dróg.

1.4. Określenia podstawowe

1.4.1. Nawierzchnia asfaltowa - nawierzchnia, której warstwy są wykonane z kruszywa związanego lepiszczem asfaltowym.

1.4.2. Odkształcenia nawierzchni asfaltowej - deformacje, powstające w wyniku działania obciążeń mechanicznych pojazdów, w postaci m.in. sfalowań, fałd i kolein.

1.4.3. Sfalowania - poprzeczne do osi drogi, bezpośrednio po sobie występujące zagłębienia i wzniesienia, powstające w miejscach na nawierzchni, gdzie często dochodzi do zmiany prędkości ruchu pojazdów samochodowych, tj. hamowania i przyspieszania.

1.4.4. Fałdy - podłużne, najczęściej wzdłuż krawędzi jezdni lub poprzeczne, zgrubienia nawierzchni asfaltowej, spowodowane przepchnięciem lub spływaniem mieszanki mineralno-asfaltowej, wynikające z małej stabilności mieszanki i niedostatecznego związania ze sobą warstw nawierzchni.

1.4.5. Koleiny - odkształcenia przekroju poprzecznego pasa jezdni wzdłuż kierunku ruchu pojazdów, w śladach najczęstszych przejazdów kół samochodowych.

1.4.6. Doraźna naprawa odkształceń - likwidacja odkształceń nawierzchni, polegająca na usunięciu wzniesień i zgrubień nawierzchni metodą lokalnego (częściowego) ich frezowania.

1.4.7. Frezowanie przy doraźnej naprawie odkształceń - kontrolowany proces skrawania na zimno wzniesień i zgrubień nawierzchni asfaltowej, wykonywany frezarką drogową.

Określenia podstawowe są zgodne z obowiązującymi, odpowiednimi polskimi normami oraz z definicjami podanymi w Specyfikacji Technicznej (ST) D-M-00.00.00 „Wymagania ogólne” punkt 1.4.

1.5. Ogólne wymagania dotyczące robót

Wykonawca robót jest odpowiedzialny za jakość ich wykonania oraz za ich zgodność z dokumentacją projektową, SST i poleceniami Inspektora nadzoru.

Ogólne wymagania dotyczące robót zawarto w punkcie 1.5. w Specyfikacji Technicznej (ST) D-M-00.00.00.

2. MATERIAŁY

Nie występują.

3. SPRZĘT

3.1. Ogólne wymagania dotyczące sprzętu

Ogólne wymagania dotyczące sprzętu podano w Specyfikacji D-M-00.00.00 "Wymagania Ogólne", punkt 3.

3.2. Sprzęt stosowany do wykonania robót

3.2.1. Rodzaj sprzętu

Przy naprawie odkształceń i niwelacji przewyższeń nawierzchni asfaltowej za pomocą frezowania

Wykonawca powinien wykazać się możliwością korzystania z:

- frezarek,
- zamiatarek (szczotek) mechanicznych,
- środków transportowych (pożądane: samochodów samowyladowczych),
- ew. ładowarek, przenośników,
- przyrządów ręcznych, jak łopaty, miotły, szczotki, grace, sztyce itp.

3.2.2. Frezarka

Należy stosować frezarki drogowe umożliwiające frezowanie nawierzchni asfaltowej na zimno na określonej głębokości i z dokładnością określoną w punkcie 5 niniejszej Specyfikacji.

Frezarka powinna być sterowana elektronicznie i zapewniać zachowanie wymaganej równości oraz pochyłeń podłużnych i poprzecznych nawierzchni po frezowaniu. Inspektor Nadzoru może dopuścić frezarki sterowane mechanicznie o ile zachowana zostanie dokładność skrawania podana w punkcie 5. Frezarki powinny być wyposażone w przenośnik stróżowanego materiału, podający go z jezdni na samochody oraz w automatyczny system niwelacji poprzecznej i podłużnej, umożliwiający frezowanie nawierzchni zgodnie z założoną niweletą i pochyleniem poprzecznym.

Mechaniczna szczotka do sprzątania pozostałego po frezowaniu urobku musi być wyposażona w pojemnik na zmieciony urobek. Natychmiast po wypełnieniu pojemnik musi być opróżniony na skrzynię ładunkową samochodu odbierającego urobek spod frezarki. Nie dopuszcza się do sprzątania urobku z nawierzchni na pobocze ziemne lub do rowów. Przy pracach prowadzonych na odcinku zabudowanym, frezarki muszą być zaopatrzone w systemy odpylania.

Wykonawca może używać tylko frezarki zaakceptowane przez Inspektora Nadzoru.

3.2.3. Zamiatarka

Zamiatarki (szczotki) mechaniczne mogą być dowolnego typu, z tym, że zaleca się stosowanie urządzeń dwuszcotkowych. Pierwsza ze szczotek, wykonana z twardych elementów czyszczących, ma służyć do zdrapywania oraz usuwania materiału sfrezowanego i częściowo przylegającego do oczyszczonej warstwy. Druga szczotka, z miękkich elementów czyszczących, ma służyć do zmiatania drobnych pozostałości po frezowaniu.

3.2.4. Pozostały sprzęt

Pozostały sprzęt, stosowany przy doraźnym frezowaniu odkształceń nawierzchni asfaltowej, może mieć dowolne charakterystyki użytkowe.

4. TRANSPORT

Ogólne wymagania dotyczące transportu podano w Specyfikacji D-M-00.00.00 "Wymagania Ogólne", punkt 4.

Do przewozu stróżowanego materiału należy stosować samochody samowyladowcze. Transport powinien być tak zorganizowany, aby zapewnić pracę frezarki bez postojów. Materiał uzyskany z frezowania warstw bitumicznych nawierzchni należy przewozić na wytwórnię w celu dalszego przetworzenia.

5. WYKONANIE ROBOT

5.1. Ogólne wymagania dotyczące wykonania robót

Ogólne wymagania dotyczące wykonania robót podano w ST D-M-00.00.00 „Wymagania ogólne” p. 5.

5.2. Wykonanie frezowania

Nawierzchnia powinna być sfrezowana do głębokości, szerokości i pochyłości zgodnych z Dokumentacją Projektową.

Inspektor Nadzoru może podjąć decyzję o konieczności sfrezowania dodatkowych powierzchni, ponad te, które zostały wykazane w Rysunkach.

Po wykonaniu frezowania należy oczyścić nawierzchnię przy użyciu sprzętu wg punktu 3. Materiał uzyskany po sfrezowaniu i przeznaczony do ponownego wykorzystania powinien być składowany w sposób zabezpieczający przed zanieczyszczeniem i związaniem lub przetwarzany bezpośrednio. Podłoże składowiska powinno być wyrównane, utwardzone i odwodnione.

6. KONTROLA JAKOŚCI ROBOT

Ogólne wymagania dotyczące kontroli jakości robót podano w ST D-M-00.00.00 „Wymagania ogólne” punkt 6.

Kontrola jakości robót podczas frezowania nawierzchni na zimno powinna obejmować pomiary określone w tablicy 1.

Tablica 1 .Zakres i częstotliwość badań kontrolnych przy frezowaniu nawierzchni na zimno

Lp.	Właściwość	Częstotliwość badań kontrolnych	Dopuszczalna tolerancja
1.	Równość podłużna	Łatą 4-metrową co 20 metrów	8 mm
2.	Równość poprzeczna	Łatą 4-metrową co 20 metrów	8 mm
3.	Spadki poprzeczne	co 50 m	+0,5 %
4.	Szerokość frezowania	Na bieżąco	Wg dokumentacji projektowej i zaleceń Inżyniera
5.	Głębokość frezowania	Na bieżąco	±5 mm w stosunku do głębokości określonej w dokumentacji projektowej lub wskazanej przez Inżyniera

7. OBMIAR ROBOT

Ogólne wymagania dotyczące obmiaru robót podano w ST D-M-00.00.00 „Wymagania ogólne” p. 7. Jednostką obmiaru jest $l\ m^3$ (metr sześcienny) frezowania nawierzchni asfaltowej na zimno grubości zgodnej z Dokumentacją Projektową, ST i poleceniami Inspektora Nadzoru.

8. ODBIÓR WARSTWY

Ogólne wymagania dotyczące odbioru warstwy podano w ST D-M-00.00.00 „Wymagania ogólne” punkt 8.

Wykonane frezowanie jest zatwierdzane przez Inspektora Nadzoru na podstawie oceny wizualnej, wyników pomiarów geodezyjnych i ewentualnie innych szczegółowych poleceń Inspektora Nadzoru.

9. PODSTAWA PŁATNOŚCI

Ogólne wymagania dotyczące podstawy płatności podano w ST D-M-00.00.00 „Wymagania ogólne” punkt 9.

Cena 1 m³ frezowania nawierzchni asfaltowej na zimno obejmuje:

- prace pomiarowe i przygotowawcze,
- oznakowanie robót,
- dostarczeni sprzętu,
- wykonanie frezowania,
- utylizację destruktu,
- przeprowadzenie pomiarów powykonawczych,
- inne niezbędne prace związane bezpośrednio z wykonaniem frezowaniem warstw asfaltowych na zimno.

10. PRZEPISY ZWIĄZANE

BN-68/8931 -04 Drogi samochodowe. Pomiar równości nawierzchni planografem i łąką.

Katalog wzmocnień i remontów nawierzchni podatnych i półsztywnych. GDDP-IBDiM, Warszawa 2001

SPECYFIKACJE TECHNICZNE
WYKONANIA I OBIORU ROBÓT BUDOWLANYCH

D-03.01.03a

PRZEPUST POD KORONĄ DROGI
Z RUR POLIETYLENOWYCH HDPE
SPIRALNIE KARBOWANYCH

Jadwisin 2011

SPIS TREŚCI

1. WSTĘP	66
1.1. Przedmiot ST	66
1.2. Zakres stosowania ST	66
1.3. Zakres robót objętych ST	66
1.4. Określenia podstawowe	66
1.5. Ogólne wymagania dotyczące robót	66
2. MATERIAŁY	66
3. SPRZĘT	67
4. TRANSPORT	67
5. WYKONANIE ROBÓT	68
6. KONTROLA JAKOŚCI ROBÓT	70
7. OBMIAR ROBÓT	71
8. ODBIÓR ROBÓT	71
9. PODSTAWA PŁATNOŚCI	71
10. PRZEPISY ZWIĄZANE	71
11. ZAŁĄCZNIKI	71

Najważniejsze oznaczenia i skróty:

ST – Specyfikacja Techniczna

SST – Szczegółowa Specyfikacja Techniczna

ITB – Instytut Techniki Budowlanej

PZJ – Program Zabezpieczenia Jakości

bhp – bezpieczeństwo i higiena pracy podczas wykonywania robót budowlanych

Wszelkie prawa zastrzeżone!

Wykorzystanie treści niniejszej specyfikacji technicznej dozwolone jest wyłącznie przy realizacji:

BUDOWA ODCINKA DROGI GMINNEJ NR 240523W UL. BRONIEWSKIEGO WRAZ Z WYKONANIEM CHODNIKA I MINI RONDA W BRODACH-PARCELACH GMINA POMIECHÓWEK

Kopowanie, przedrukowywanie i rozpowszechnianie całości lub fragmentów niniejszego opracowania zabronione.

1. WSTĘP

1.1. Przedmiot OST

Przedmiotem niniejszej specyfikacji technicznej (ST) są wymagania dotyczące wykonania i odbioru robót budowlanych przepustu z rur polietylenowych spiralnie karbowanych pod zjazdami w ramach: BUDOWA ODCINKA DROGI GMINNEJ NR 240523W UL. BRONIEWSKIEGO WRAZ Z WYKONANIEM CHODNIKA I MINI RONDA W BROADACH-PARCELACH GMINA POMIECHÓWEK.

1.2. Zakres stosowania OST

Specyfikacja techniczna (ST) jest stosowanej jako dokument przetargowy i kontraktowy przy zleceniu i realizacji robót na drogach.

1.3. Zakres robót objętych OST

Ustalenia zawarte w niniejszej specyfikacji dotyczą zasad prowadzenia robót związanych z wykonaniem i odbiorem przepustu rurowego z polietylenu wysokiej gęstości (HDPE), z rur spiralnie karbowanych, budowanego pod koroną drogi.

1.4. Określenia podstawowe

1.4.1. Przepust – obiekt wybudowany w formie zamkniętej obudowy konstrukcyjnej, służący do przepływu małych cieków wodnych pod nasypem korpusu drogowego lub służący do ruchu kołowego i pieszego.

1.4.2. Przepust rurowy – przepust, którego konstrukcja nośna wykonana jest z rur.

1.4.3. Polietylen HDPE – wysokoudarowa odmiana polietylenu wysokiej gęstości, charakteryzująca się dobrą odpornością na działanie roztworu soli i olejów mineralnych oraz ograniczoną odpornością na benzynę.

1.4.4. Przepust z rur polietylenowych spiralnie karbowanych – przepust rurowy z polietylenu HDPE, którego zewnętrzna powierzchnia rur jest ukształtowana w formie spiralnego karbu o wielkości i skoku zwoju dostosowanego do średnicy rury.

1.4.5. Złączka do rur – element służący do połączenia dwóch odcinków rur, przy montażu przepustu.

1.4.6. Element zaciskowy – opaska zaciskowa lub śruba zaciskająca złączkę, przy łączeniu dwóch odcinków rur.

1.4.7. Pozostałe określenia podstawowe są zgodne z obowiązującymi, odpowiednimi polskimi normami i z definicjami podanymi w OST D-M-00.00.00 „Wymagania ogólne” [1] pkt 1.4.

1.5. Ogólne wymagania dotyczące robót

Ogólne wymagania dotyczące robót podano w OST D-M-00.00.00 „Wymagania ogólne” [1] pkt 1.5.

2. MATERIAŁY

2.1. Ogólne wymagania dotyczące materiałów

Ogólne wymagania dotyczące materiałów, ich pozyskiwania i składowania, podano w OST D-M-00.00.00 „Wymagania ogólne” [1] pkt 2.

2.2. Materiały do wykonania robót

2.2.1. Zgodność materiałów z dokumentacją projektową i aprobatą techniczną

Materiały do wykonania robót powinny być zgodne z ustaleniami dokumentacji projektowej lub ST oraz z aprobatą techniczną IBDiM.

2.2.2. Rodzaje materiałów

Materiałami stosowanymi przy wykonywaniu przepustu są:

- rury polietylenowe HDPE spiralnie karbowane oraz elementy łączące rury, jak złączki, paski zaciskowe lub śruby, odpowiadające wymaganiom aprobaty technicznej,

- materiał, stanowiący fundament pod rury i do zasypki przepustu, zgodny z dokumentacją projektową, np. mieszanka kruszywa naturalnego (pospółka) odpowiadająca wymaganiom PN-EN 13242:2004 [7], o uziarnieniu 0÷20 mm lub 0÷31,5 mm,
- ew. ława betonowa pod przepust lub jego część, zgodna z dokumentacją projektową, np. z betonu C 20/25 (B25) wg PN-EN 206-1:2003 [8],
- materiał do wykonania umocnienia skarp na wlocie i wylocie, zgodny z dokumentacją projektową, np. z:
 - a) brukowca, odpowiadającego wymaganiom OST D-06.01.01 [6],
 - b) betonowej kostki brukowej, odpowiadającej wymaganiom OST D-05.03.23a [5],
 - c) geosyntetyków (np. geowłóknin, geosiatek, geomat), odpowiadających wymaganiom aprobat technicznych i OST D-06.01.01 [6].

2.2.3. Składowanie materiałów

Rury polietylenowe oraz złączki i paski zaciskowe należy przechowywać tak, aby nie uległy mechanicznemu uszkodzeniu.

Podłoże, na którym składuje się rury, musi być równe, umożliwiające spoczywanie rury na karbach na całej długości rury. Rury można składować warstwowo do wysokości max 3,2 m. Rury układane swobodnie zaleca się układać warstwami prostopadłymi względem siebie. Układanie można wykonywać z podpórkami drewnianymi lub metalowymi zapobiegającymi przemieszczaniu rur. Kształt podpórek musi być taki, aby nie występował zbyt duży nacisk na sąsiednie warstwy rur, mogący spowodować ich uszkodzenie. Okres składowania na wolnym powietrzu nie powinien przekraczać 2 lat.

Składowanie innych materiałów powinno odpowiadać wymaganiom norm i OST wymienionych w punkcie 2.2.2.

3. SPRZĘT

3.1. Ogólne wymagania dotyczące sprzętu

Ogólne wymagania dotyczące sprzętu podano w OST D-M-00.00.00 „Wymagania ogólne” [1] pkt 3.

3.2. Sprzęt stosowany do wykonania robót

Przy wykonywaniu robót Wykonawca w zależności od potrzeb, powinien wykazać się możliwością korzystania ze sprzętu dostosowanego do przyjętej metody robót, jak np.:

- koparką chwytakową na podwoziu gąsienicowym o pojemności łyżki 0,4 m³,
- ubijakiem spalinowym, płytą wibracyjną, walcem lub innym sprzętem zagęszczającym,
- sprzętem transportowym,
- sprzętem do rozładunku rur, jak lekkim sprzętem dźwigowym, wózkami widłowymi (rozładunek może też być wykonywany ręcznie).

Uwaga: W czasie rozładunku rur należy zwracać uwagę, żeby nie uszkodzić karbów, np. przez zbyt energiczne wyciąganie rur, co powoduje tarcie karbów o podłoże.

Sprzęt powinien odpowiadać wymaganiom określonym w dokumentacji projektowej, ST, instrukcjach producentów lub propozycji Wykonawcy i powinien być zaakceptowany przez Inżyniera.

4. TRANSPORT

4.1. Ogólne wymagania dotyczące transportu

Ogólne wymagania dotyczące transportu podano w OST D-M-00.00.00 „Wymagania ogólne” [1] pkt 4.

4.2. Transport materiałów

Materiały sypkie i drobne przedmioty można przewozić dowolnymi środkami transportu, w warunkach zabezpieczających je przed zanieczyszczeniem, zmieszaniem z innymi materiałami i nadmiernym zawilgoceniem.

Rury należy ułożyć równomiernie na całej powierzchni ładunkowej obok siebie i zabezpieczyć przed możliwością przesuwania się podczas transportu. Nie należy dopuścić, aby więcej niż 1 m rury wystawało poza obrys środka transportowego.

Geosyntetyki należy zabezpieczyć przed nadmiernym zawilgoceniem, ogrzaniem, naświetleniem, chemikaliami, tłuszczami i przedmiotami mogącymi je przebić lub rozciąć.

Mieszanke betonową można przewozić mieszalnikami samochodowymi, z czasem transportu nie dłuższym niż 90 min przy temperaturze otoczenia +15°C, 70 min przy +20°C i 30 min przy +30°C.

5. WYKONANIE ROBÓT

5.1. Ogólne zasady wykonania robót

Ogólne zasady wykonania robót podano w OST D-M-00.00.00 „Wymagania ogólne” [1] pkt 5.

5.2. Zasady wykonywania robót

Sposób wykonania robót powinien być zgodny z dokumentacją projektową i ST. W przypadku braku wystarczających danych można korzystać z ustaleń podanych w niniejszej specyfikacji oraz z informacji podanych w załącznikach.

Podstawowe czynności przy wykonywaniu robót obejmują:

1. roboty przygotowawcze,
2. wykonanie wykopów, np. pod ławę lub w korpusie istniejącej drogi,
3. wykonanie fundamentu (ławy) pod rury, np. z mieszanki kruszywa naturalnego (pospółki), ew. z betonu pod przepustem lub jego częścią,
4. ułożenie rury na ławie w jednym odcinku lub w odcinkach, wymagających połączenia kolejnych dwóch rur złączką,
5. wykonanie zasypki przepustu,
6. umocnienie skarp przy wlocie i wylocie przepustu,
7. roboty wykończeniowe.

5.3. Roboty przygotowawcze

Przed przystąpieniem do robót należy, na podstawie dokumentacji projektowej, ST lub wskazań Inżyniera:

- ustalić lokalizację robót,
- ew. ustalić dane niezbędne do szczegółowego wytyczenia robót oraz ustalenia danych wysokościowych,
- usunąć przeszkody, np. drzewa, krzaki, obiekty, elementy dróg, ogrodzeń itd.,
- ew. odwodnić teren budowy w zakresie uzgodnionym z Inżynierem,
- ew. dokonać przełożenia koryta cieku do czasu wybudowania przepustu, wg osobnej dokumentacji projektowej.

Zaleca się korzystanie z ustaleń OST D-01.00.00 [2] w zakresie niezbędnym do wykonania robót przygotowawczych.

5.4. Wykonanie wykopów

Wykonanie wykopów powinno być zgodne z dokumentacją projektową. Dobór sprzętu i metody wykonania należy dostosować do rodzajów gruntu, objętości robót i odległości transportu.

Wykonanie wykopów powinno odpowiadać wymaganiom określonym w OST D-02.00.00 [3].

Dno wykopu powinno być wyrównane z dokładnością co najmniej ± 2 cm.

5.5. Ława pod przepustem

W przypadku układania przepustu bezpośrednio na gruncie (np. piaszczystym), kształt podłoża powinien być wyprofilowany stosownie do kształtu spodu rury.

Jeśli grunt podłoża wymaga rozłożenia nacisku, to rury przepustu powinny być układane na zagęszczonej warstwie podsypki (ławie) o grubości ustalonej w dokumentacji projektowej, z mieszanki kruszywa naturalnego o uziarnieniu np. 0÷20 mm, bez zanieczyszczeń. W przypadku wykonywania robót w ziemie, gdy dno wykopu jest przemarznęte, zaleca się ułożyć podsypkę w sposób przedstawiony na rysunku 6.

Podsypkę należy zagęścić do 0,98 Proctora normalnego. Górna jej warstwa o grubości równej wysokości karbu powinna być luźna, aby karby rury mogły swobodnie się w niej zagłębić.

Jeśli dokumentacja projektowa przewiduje pod przepustem ławę betonową na całej długości lub na części (np. pod wlotem i wylotem), to powinna być wykonana z betonu C 20/25 i odpowiadać wymaganiom OST D-03.01.01 [4].

5.6. Ułożenie rur przepustu na ławie

Ułożenia rury na ławie należy dokonać po zaniwelowaniu poziomu dna i wytyczeniu osi przepustu.

Zaleca się układać rurę w jednym odcinku, jeśli możliwa jest dostawa rury o odpowiedniej długości, wynikająca z asortymentu produkcji i możliwości transportowych. W innych przypadkach, przepust złożony z dwóch lub większej liczby rur powinien mieć połączenia złączkami poszczególnych odcinków rur.

Łączenie dwóch odcinków rur polega na:

- ułożeniu na ławie złączki,
- położeniu na złączce dwóch sąsiednich końców rur,
- zamknięciu złączki,
- założeniu w złączce pasków lub śrub zaciskowych i zaciągnięciu ich.

Długość końcowego odcinka rury, mierzona w najkrótszym miejscu (patrz rys. 7) nie powinna być mniejsza od 1 m.

W przypadku gdy przepust ułożono na ławie, po uprzednim połączeniu odcinków rur poza ławą, należy sprawdzić skuteczność połączeń między rurami.

Rurę przepustu po ułożeniu należy ustabilizować w taki sposób, aby nie zmieniła swojego położenia w czasie zasypywania przepustu. Można dokonać tego podsypką wspierającą (patrz rys. 8).

Przycięcie skrajnych rur do płaszczyzny skarpy można wykonać przed montażem przepustu lub też na budowie po wykonaniu nasypu.

5.7. Zасыпка przepustu

Zасыпка przepustu do wysokości co najmniej 30 cm ponad górną krawędź przepustu (patrz rys. 8) powinna być wykonana mieszanką kruszywa naturalnego o frakcji $0 \div 31,5$ mm o klasie niejednorodności D5 lub piaskiem gruboziarnistym.

Zасыпка powinna być wykonywana:

- równomiernie i równocześnie z obu stron przepustu,
- warstwami o grubości maksimum 30 cm, zagęszczonymi do wskaźnika zagęszczenia $\geq 0,95$ w strefie bezpośredniej przy rurze i $\geq 0,98$ w pozostałej strefie,
- ze sprawdzaniem rzędnych posadowienia przepustu w celu niedopuszczenia do jego wypychania lub przemieszczania poziomego,
- ze zwróceniem uwagi, aby średnica ziaren kruszywa, układanego bezpośrednio na rurze, nie przekraczała wielkości skoku karbu zewnętrznego rury.

Jeśli grubość naziomu nad przepustem nie przekracza 1,0 m, to cały materiał zasypowy powinien odpowiadać wymaganiom określonym dla zасыпки grubości 30 cm. Pozostałą część nasypu można wykonać z materiałów określonych w OST D-02.00.00 [3].

Szczególnie starannie należy wykonać podsypkę wspierającą przepust, umieszczoną w obszarze ograniczonym ćwiartką koła nad ławą (patrz rys. 9 i 10). Materiał na podsypkę wspierającą powinien odpowiadać wymaganiom mieszanki z kruszywa $0 \div 20$ mm dla ławy.

5.8. Umocnienie skarp przy wlocie i wylocie przepustu

5.8.1. Rodzaje umocnień skarp

Umocnienie skarp przy wlocie i wylocie przepustu powinno odpowiadać ustaleniom dokumentacji projektowej.

Jeśli dokumentacja projektowa nie ustala inaczej, to umocnienie skarp można wykonać z:

- betonowej kostki brukowej,
- brukowca,
- geosyntetyku.

5.8.2. Umocnienie skarpy betonową kostką brukową

Betonowa kostka brukowa powinna odpowiadać wymaganiom OST D-05.03.23a [5], a sposób wykonania umocnienia powinien być zgodny z ustaleniami OST D-05.03.23a [5] i OST D-06.01.01 [6].

5.8.3. Umocnienie skarpy brukowcem

Brukowiec i sposób wykonania umocnienia powinien odpowiadać wymaganiom OST D-06.01.01 [6].

5.8.4. Umocnienie skarpy geosyntetykiem

Do umocnienia skarp geosyntetykami można stosować:

- geotekstyli, w tym przede wszystkim geowłókniny,
- geosiatki, płaskie lub komórkowe,
- geomaty, tj. siatki ze strukturą przestrzenną, w tym geomatę darniową z wcześniej wyhodowaną trawą do natychmiastowego utworzenia roślinnego pokrycia skarpy.

Ustalony geosyntetyk powinien odpowiadać wymaganiom i sposobowi wykonania umocnienia zgodnymi z OST D-06.01.01 [6].

5.9. Roboty wykończeniowe

Roboty wykończeniowe powinny być zgodne z dokumentacją projektową i ST. Do robót wykończeniowych należą prace związane z dostosowaniem wykonanych robót do istniejących warunków terenowych, takie jak:

- odtworzenie przeszkód czasowo usuniętych, np. parkanów, ogrodzeń nawierzchni, chodników, krawężników itp.,
- niezbędne uzupełnienia zniszczonej w czasie robót roślinności, tj. zatrawienia, krzewów, ew. drzew,
- roboty porządkujące otoczenie terenu robót.

6. KONTROLA JAKOŚCI ROBÓT

6.1. Ogólne zasady kontroli jakości robót

Ogólne zasady kontroli jakości robót podano w OST D-M-00.00.00 „Wymagania ogólne” [1] pkt 6.

6.2. Badania przed przystąpieniem do robót

Przed przystąpieniem do robót Wykonawca powinien:

- uzyskać wymagane dokumenty, dopuszczające wyroby budowlane do obrotu i powszechnego stosowania (aprobaty techniczne, certyfikaty zgodności, deklaracje zgodności, ew. badania materiałów wykonane przez dostawców itp.),
- ew. wykonać własne badania właściwości materiałów przeznaczonych do wykonania robót, określone w pkt 2,
- sprawdzić cechy zewnętrzne gotowych materiałów z tworzyw i prefabrykowanych.

Wszystkie dokumenty oraz wyniki badań Wykonawca przedstawia Inżynierowi do akceptacji.

6.3. Badania w czasie robót

Częstotliwość oraz zakres badań i pomiarów, które należy wykonać w czasie robót podaje tablica 1.

Tablica 1. Częstotliwość oraz zakres badań i pomiarów w czasie robót

Lp.	Wyszczególnienie robót	Częstotliwość badań	Wartości dopuszczalne
1	Lokalizacja i zgodność granic terenu robót z dokumentacją projektową	1 raz	Wg pktu 5 i dokumentacji projektowej
2	Wykonanie wykopów	Bieżąco	Wg pktu 5
3	Wykonanie fundamentu (ławy) przepustu	Bieżąco	Wg pktu 5
4	Ułożenie rur przepustu na ławie	Bieżąco	Wg pktu 5
5	Zasyпка przepustu	Bieżąco	Wg pktu 5
6	Umocnienie skarp przy wlocie i wylocie przepustu	Bieżąco	Wg pktu 5
7	Wykonanie robót wykończeniowych	Ocena ciągła	Wg pktu 5

7. OBMIAR ROBÓT

7.1. Ogólne zasady obmiaru robót

Ogólne zasady obmiaru robót podano w OST D-M-00.00.00 „Wymagania ogólne” [1] pkt 7.

7.2. Jednostka obmiarowa

Jednostką obmiarową jest m (metr) kompletnego wykonania przepustu

8. ODBIÓR ROBÓT

8.1. Ogólne zasady odbioru robót

Ogólne zasady odbioru robót podano w OST D-M-00.00.00 „Wymagania ogólne” [1] pkt 8.

Roboty uznaje się za wykonane zgodnie z dokumentacją projektową, ST i wymaganiami Inżyniera, jeżeli wszystkie pomiary i badania z zachowaniem tolerancji wg pkt 6 dały wyniki pozytywne.

8.2. Odbiór robót zanikających i ulegających zakryciu

Odbiorowi robót zanikających i ulegających zakryciu podlegają:

- wykonanie wykopu,
- wykonanie ławy fundamentowej.

Odbiór tych robót powinien być zgodny z wymaganiami pktu 8.2 D-M-00.00.00 „Wymagania ogólne” [1] oraz niniejszej OST.

9. PODSTAWA PŁATNOŚCI

9.1. Ogólne ustalenia dotyczące podstawy płatności

Ogólne ustalenia dotyczące podstawy płatności podano w OST D-M-00.00.00 „Wymagania ogólne” [1] pkt 9.

9.2. Cena jednostki obmiarowej

Cena wykonania 1 m kompletnego przepustu obejmuje:

- prace pomiarowe i roboty przygotowawcze,
- oznakowanie robót,
- przygotowanie podłoża,
- dostarczenie materiałów i sprzętu,
- wykonanie przepustu z wykopem, ławą, ułożeniem rur, zasypką, umocnieniem skarp według wymagań dokumentacji projektowej, ST i specyfikacji technicznej,
- przeprowadzenie pomiarów i badań wymaganych w specyfikacji technicznej,
- odwiezienie sprzętu.

9.3. Sposób rozliczenia robót tymczasowych i prac towarzyszących

Cena wykonania robót określonych niniejszą OST obejmuje:

- roboty tymczasowe, które są potrzebne do wykonania robót podstawowych, ale nie są przekazywane Zamawiającemu i są usuwane po wykonaniu robót podstawowych,
- prace towarzyszące, które są niezbędne do wykonania robót podstawowych, niezaliczane do robót tymczasowych, jak geodezyjne wytyczenie robót itd.

10. PRZEPISY ZWIĄZANE

10.1. Ogólne specyfikacje techniczne (OST)

- | | | |
|----|--------------|---|
| 1. | D-M-00.00.00 | Wymagania ogólne |
| 2. | D-01.00.00 | Roboty przygotowawcze |
| 3. | D-02.00.00 | Roboty ziemne |
| 4. | D-03.01.01 | Przepusty pod koroną drogi |
| 5. | D-05.03.23a | Nawierzchnia z betonowej kostki brukowej dla dróg i |

6. D-06.01.01 ulic oraz placów i chodników
Umocnienie powierzchniowe skarp, rowów i ścieków

10.2. Normy

7. PN-EN 13242:2004 Kruszywa do niezwiązanych i związanych hydraulicznie materiałów stosowanych w obiektach budowlanych i budownictwie drogowym (W okresie przejściowym można stosować PN-B-11111:1996 Kruszywa mineralne. Kruszywa naturalne do nawierzchni drogowych. Żwir i mieszanka)
8. PN-EN 206-1:2003 Beton – Część 1: Wymagania, właściwości, produkcja i zgodność (W okresie przejściowym można stosować PN-B-06250:1988 Beton zwykły)

ALKBUD

11. ZAŁĄCZNIKI

ZAŁĄCZNIK 1

RURY POLIETYLENOWE

Charakterystyka rur polietylenowych HDPE

Rury do przepustów wykonane są z wysokoudarowej odmiany polietylenu HDPE, wysokiej gęstości, charakteryzującego się dobrą odpornością na działanie roztworu soli i olejów mineralnych i ograniczoną odpornością na benzynę. Materiał jest palny, a zapłon następuje przy bezpośrednim, długotrwałym zetknięciu z otwartym ogniem. Skrót HDPE oznacza „high-density polyethylene”, tj. polietylen wysokiej gęstości.

Powierzchnia wewnętrzna rury jest gładka, a powierzchnia zewnętrzna jest wykształcona w formie spiralnego karbu o wielkości i skoku zwoju zależnego od średnicy rury, zwiększającego się ze wzrostem średnicy (rys. 1).

Karbowanie rury zaprojektowano w sposób umożliwiający uzyskanie jak największej wytrzymałości rur na ściskanie, w połączeniu z małą masą materiału. Spiralny kształt karbowania pozwala na optymalny rozkład naprężeń w rurze oraz umożliwia dobre wypełnienie cząstkami gruntu przestrzeni między karbami. Wytrzymałość na ściskanie rury, określona na podstawie metody naprężeń pierścieniowych wynosi zwykle minimum 8 kPa.

Rura, jako konstrukcja podatna, współpracując z otaczającą zasypką, wykorzystuje zjawisko przesklepienia obciążeń powodując, w zależności od wysokości naziomu, przenoszenie przez rurę około 30% obciążeń zewnętrznych, a pozostałą część obciążeń – przez otaczający grunt.

Długość wytwarzanych odcinków rur określa producent (zwykle 2÷12 m). Odcinki poszczególnych rur można łączyć za pomocą elementów w formie złączek i opasek zaciskowych lub śrub, z tym że istnieją różne rodzaje złączek: plastikowe z karbami, metalowe jednodzielne lub dwudzielne, w zależności od stosowanej średnicy rury (rys. 2).

Przykładowy asortyment produkowanych rur polietylenowych spiralnie karbowanych przedstawiono w tablicy 1.1, a najmniejsze średnice przepustów pod koroną drogi – w tablicy 1.2.

Tablica 1.1. Przykładowy asortyment produkowanych rur polietylenowych spiralnie karbowanych (wg danych producenta)

Lp.	Średnica rury, mm		Odstęp karbów, mm	Masa rury, kg/m
	nominalna	zewnętrzna		
1	400	485,8	70,0	9,6
2	500	621,0	87,5	15,8
3	600	728,4	105,0	21,3
4	800	970,4	140,0	36,9
5	1000	1222,7	175,0	57,5

Tablica 1.2. Najmniejsze średnice przepustów pod koroną drogi
(Wg rozporządzenia MTiGM z 30.05.2000, Dz.U. nr 63, poz. 735)

Lp.	Klasa drogi	Najmniejsza średnica przepustu (wewnętrzna) w mm, przy długości przepustu	
		< 10 m	≥ 10 m
1	A, S	-	1000
2	GP, G, Z	800	800
3	L, D	600	800

1.2. Zalety rur polietylenowych

Przepusty z rur polietylenowych HDPE mają następujące, pozytywne cechy:

- montaż rur przepustu może być dokonany ręcznie, bez użycia cięższego sprzętu mechanicznego,
- sposób montażu rur minimalizuje okres czasu potrzebny do budowy obiektu,
- rury polietylenowe nie wymagają ścianek czołowych przepustu, gdyż zwykle dostosowuje się je do pochylenia skarp nasypu, przez przycięcie,

- przepust z rur polietylenowych jest odporny na działanie agresywnych związków chemicznych; nie wymaga robót izolacyjnych,
- montaż przepustu można wykonywać w ujemnych temperaturach otoczenia,
- istnieje łatwość czyszczenia przepustu: wodą w okresie letnim lub parą wodną 105°C w okresie zimowym.

ZAŁĄCZNIK 2

ELEMENTY WYKONANIA PRZEPUSTU

2.1. Nadsypka nad przepustem

Grubość nadsypki nad przepustem uzależniona jest od średnicy rury i obciążenia. Minimalna grubość nadsypki, łącznie z warstwami konstrukcyjnymi nawierzchni, dla rur o średnicy 600 ÷ 1000 mm, powinna wynosić od 0,5 średnicy rury do max. 12 m. W przypadku gdy warstwy konstrukcyjne nawierzchni są grubsze niż zalecana minimalna nadsypka, to jej grubość nad rurą powinna wynosić minimum 0,10 ÷ 0,15 m, mierząc od karbu rury do spodu nawierzchni.

Inne maksymalne i minimalne grubości zasypki dopuszcza się pod warunkiem wykazania obliczeniowo, że nie zostanie przekroczona dopuszczalna deformacja rury.

2.2. Posadowienie przepustu

Przepust można wykonać na gruncie dowolnego typu, przy spełnieniu odpowiednich wymagań dostosowujących do nośności podłoża.

W przypadku posadowienia przepustu na plastycznym podłożu gliniastym lub namulach należy wykonać warstwę odcinającą, np. z geowłókniny o wytrzymałości na rozrywanie min. 7 kPa (rys. 5).

W przypadku gruntu wysadzinowego podsypkę wykonuje się z pospółki o maksymalnej średnicy ziaren 20 mm; grubość warstwy minimum 15 cm, a w miejscu spodziewanej złączki min. 10 cm. Zaleca się, aby podsypkę ułożyć wówczas w kierunku podłużnym i poprzecznym, zgodnie z rysunkiem 6. Podobną konstrukcję podsypki zaleca się wykonywać na przemarzniętym dnie wykopu w okresie zimowym.

Alternatywnie można wykonać na części (np. na obrukowanym wlocie i wylocie) przepustu lub pod całym przepustem ławę betonową (rys. 10).

2.3. Ułożenie przepustu z rur

Długość przepustu powinna być dostosowana do poziomu jego ułożenia, kąta przecięcia przepustu z osią drogi i zakończenia zależnego od ścięcia końca zgodnego z pochyleniem skarpy nasypu (ew. bez ścięcia).

Łączenie dwóch odcinków rur dokonuje się złączką zaciskową (rys. 2 i 3), której końce następnie dociska się paskami lub śrubami (rys. 4) zaciskowymi. Długość końcowego, skrajnego odcinka rury nie powinna być mniejsza od 1 m (rys. 7).

2.4. Zasypka przepustu

Przepust jednorurowy powinien mieć zasypkę z gruntu przepuszczalnego, wykonaną wg rysunku 8, a dwururowy wg rys. 9.

Pozostałą część nasypu nad przepustem należy wykonać według zasad określonych dla gruntów nasypowych.

2.5. Umocnienie skarp przy wlocie i wylocie

Ze względów wytrzymałościowych rur, wlot lub wylot przepustu nie wymaga specjalnych umocnień. Nie ma potrzeby wykonywania ścianek czołowych przy przepuście. Umocnienie wlotu lub wylotu można rozważać do ochrony skarp przed wodą, dla przepustów o średnicy większej od 30 cm, zwłaszcza przy wlocie zatopionym.

Przykładowy sposób umocnienia skarpy betonową kostką brukową lub elementami kamiennymi przedstawiono na rysunku 10.

RYSUNKI
(wg producenta rur)

Rys. 1. Karby na rurze polietylenowej

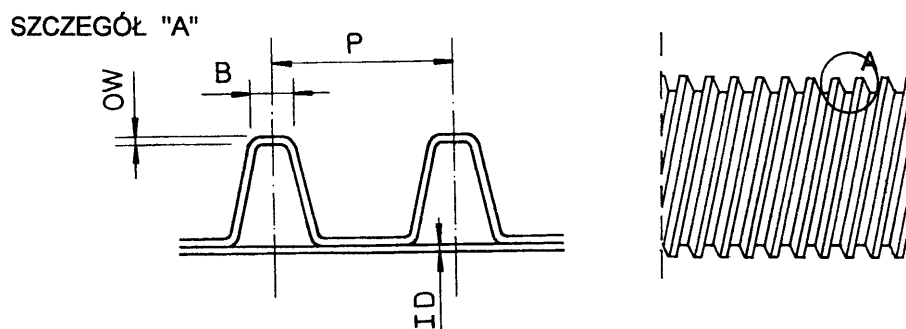

Rys. 2. Przykład złączki zaciskowej do połączenia dwóch rur polietylenowych
a) Widok górnej części złączki dwudzielnej, b) Przekrój poprzeczny złączki dwudzielnej,
c) Przekrój poprzeczny złączki jednodzielnej (Uwaga: Producent dostarcza również inne typy złązek)

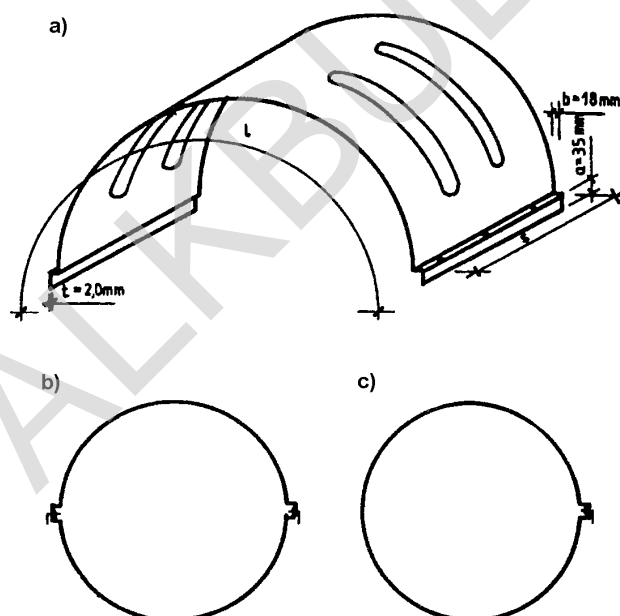

Rys. 3. Dwa odcinki rur połączone złączką zaciskową z blachy stalowej grubości 3 mm ocynkowanej galwanicznie (Istnieją również złączki plastikowe)

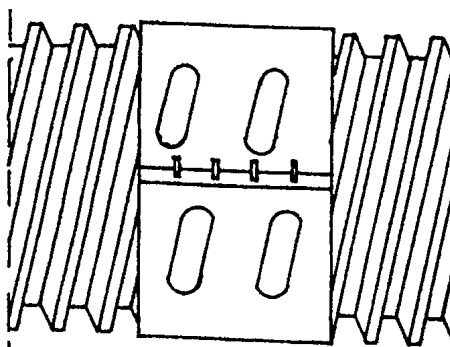

Rys. 4. Śruba zaciskowa na złączce metalowej łączącej dwa odcinki rur (Istnieją również złączki plastikowe)

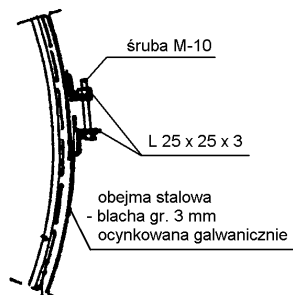

Rys. 5. Ułożenie rur przepustu na słabym gruncie

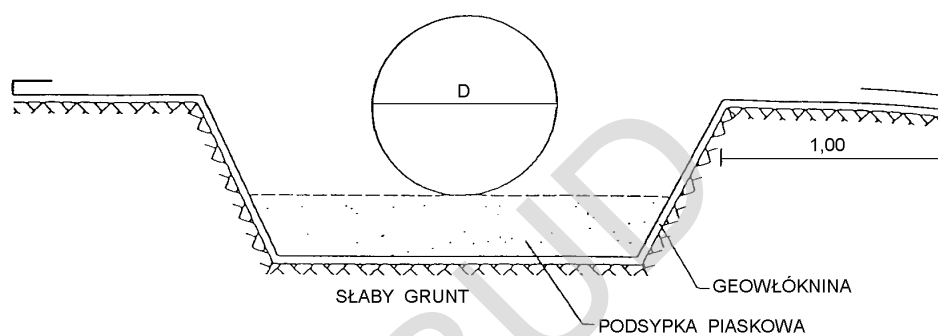

Rys. 6. Sposób wykonania podsypki pod przepustem, posadawianym na gruncie wysadzinowym

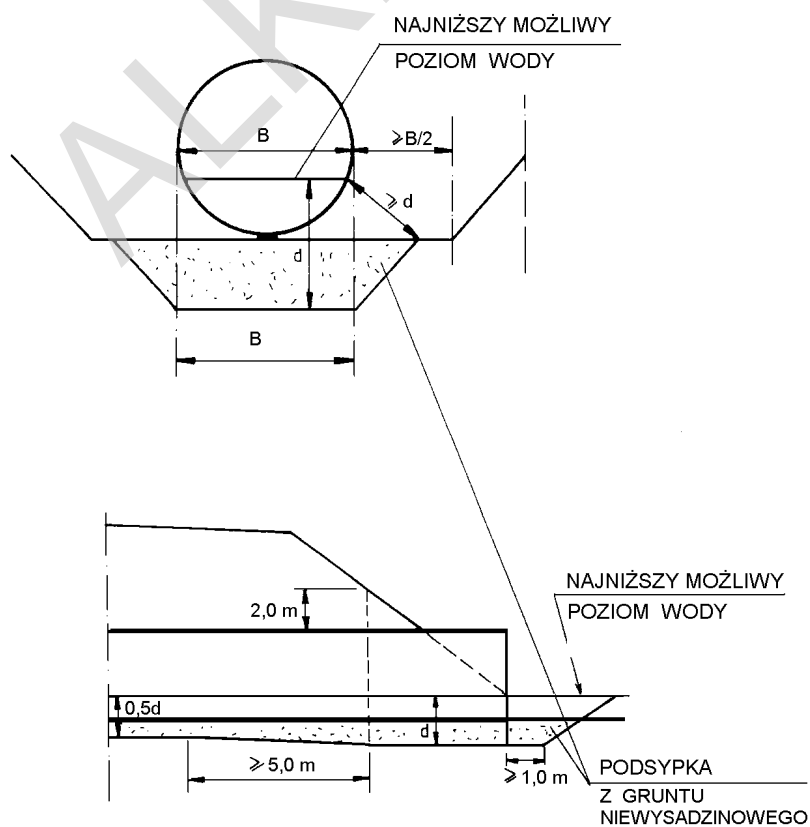

Rys. 7. Końcowy, skrajny odcinek rury nie powinien być krótszy od 1 m

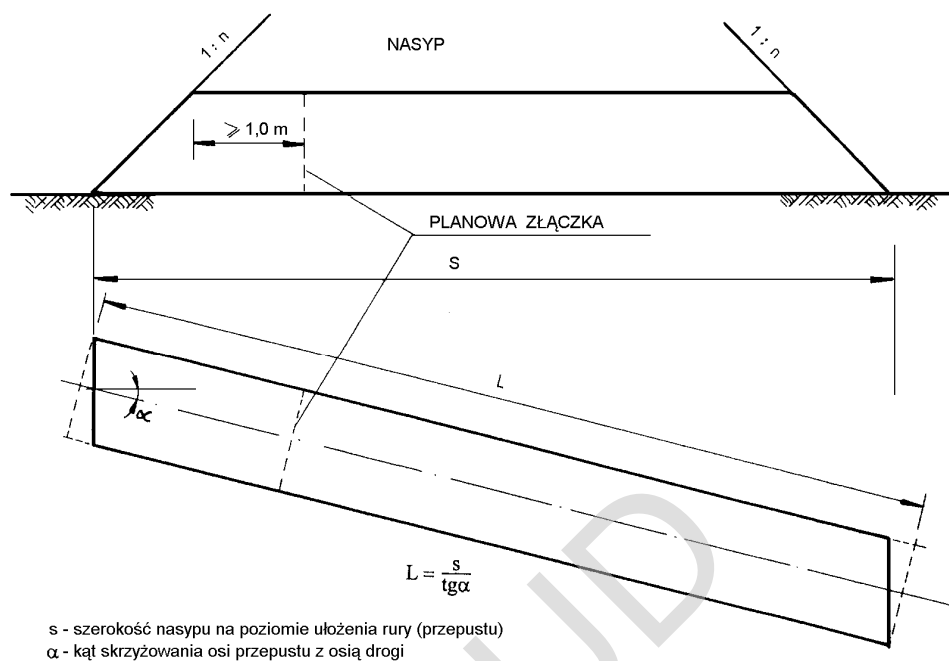

Rys. 8. Zasyпка nad przepustem jednorurowym

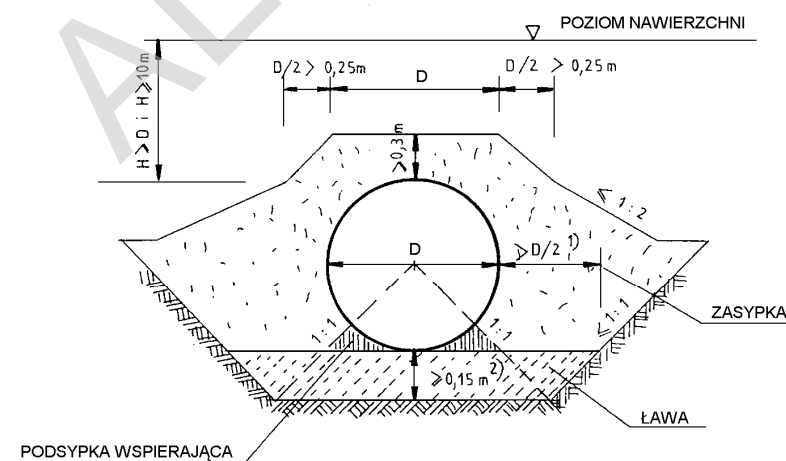

- ¹⁾ wymiar może być zwiększony dla gruntów wrażliwych na przemarzanie
²⁾ w miejscu złączenia min. 0,10 m

Rys. 9. Zasyпка nad przepustem dwururowym

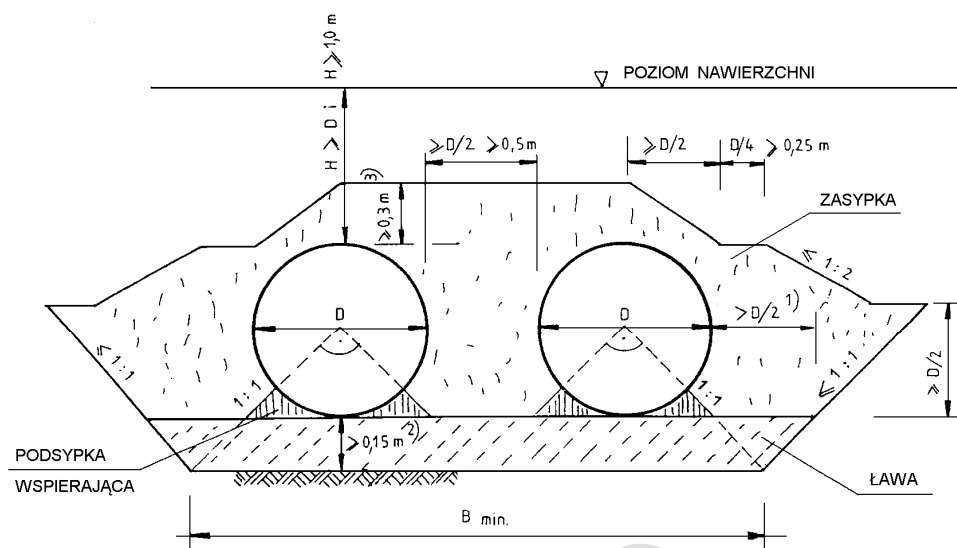

- ¹⁾ wymiar może być zwiększony dla gruntów wrażliwych na przemarzanie
²⁾ w miejscu złączeni min. 0,10 m
³⁾ grubość równa całkowitej wysokości w wypadku gdy $H \leq 1$

Rys. 10. Przykład umocnienia skarpy przy wlocie przepustu za pomocą drobnowymiarowych elementów z betonowej kostki brukowej lub kamienia

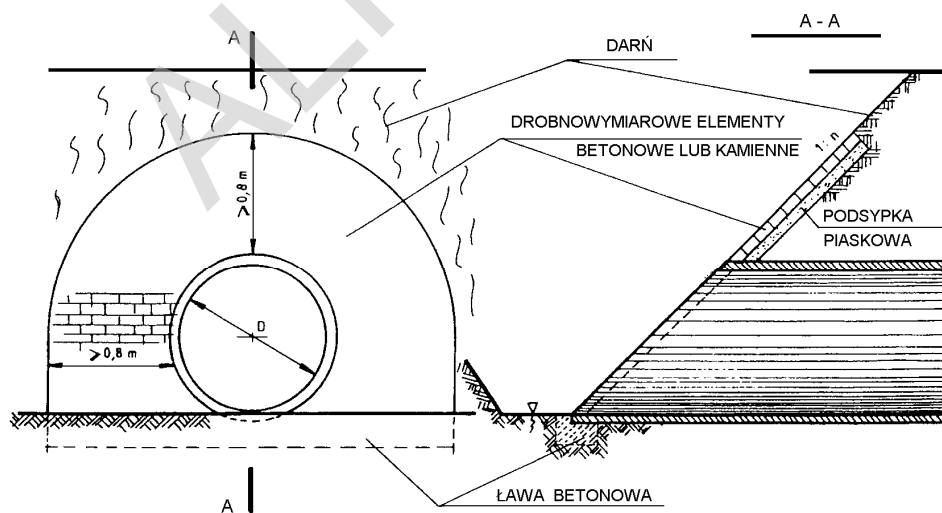

SPECYFIKACJE TECHNICZNE
WYKONANIA I OBIORU ROBÓT BUDOWLANYCH

D-05.03.23a

Kod CPV 45233000-9
NAWIERZCHNIA Z BETONOWEJ KOSTKI
BRUKOWEJ DLA DRÓG I ULIC LOKALNYCH
ORAZ PLACÓW I CHODNIKÓW

Jadwisin 2011

SPIS TREŚCI

1. WSTĘP	81
1.1. Przedmiot ST	81
1.2. Zakres stosowania ST	81
1.3. Zakres robót objętych ST	81
1.4. Określenia podstawowe	81
1.5. Ogólne wymagania dotyczące robót	81
2. MATERIAŁY	81
3. SPRZĘT	82
4. TRANSPORT	82
5. WYKONANIE ROBÓT	82
6. KONTROLA JAKOŚCI ROBÓT	83
7. OBMIAR ROBÓT	84
8. ODBIÓR ROBÓT	84
9. PODSTAWA PŁATNOŚCI	84
10. PRZEPISY ZWIĄZANE	85

Najważniejsze oznaczenia i skróty:

ST – Specyfikacja Techniczna

SST – Szczegółowa Specyfikacja Techniczna

ITB – Instytut Techniki Budowlanej

PZJ – Program Zabezpieczenia Jakości

bhp – bezpieczeństwo i higiena pracy podczas wykonywania robót budowlanych

Wszelkie prawa zastrzeżone!

Wykorzystanie treści niniejszej specyfikacji technicznej dozwolone jest wyłącznie przy realizacji:
BUDOWA ODCINKA DROGI GMINNEJ NR 240523W UL. BRONIEWSKIEGO WRAZ Z WYKONANIEM
CHODNIKA I MINI RONDA W BROADACH-PARCELACH GMINA POMIECHÓWEK
Kopiowanie, przedrukowywanie i rozpowszechnianie całości lub fragmentów niniejszego opracowania
zabronione.

1. WSTĘP

1.1. Przedmiot ST

Przedmiotem niniejszej specyfikacji technicznej są wymagania dotyczące wykonania i odbioru robót związanych z wykonaniem nawierzchni z betonowej kostki brukowej dla placów i chodników, które zostaną wykonane w ramach: BUDOWA ODCINKA DROGI GMINNEJ NR 240523W UL. BRONIEWSKIEGO WRAZ Z WYKONANIEM CHODNIKA I MINI RONDA W BROADACH-PARCELACH GMINA POMIECHÓWEK

1.2. Zakres stosowania ST

Specyfikacja techniczna stosowana jest jako dokument przetargowy i kontraktowy przy zleceniu i realizacji robót wymienionych w pkt. 1.1.

Odstępstwa od wymagań podanych w niniejszej specyfikacji mogą mieć miejsce tylko w przypadkach małych prostych robót i konstrukcji drugorzędnych o niewielkim znaczeniu, dla których istnieje pewność, że podstawowe wymagania będą spełnione przy zastosowaniu metod wykonania na podstawie doświadczenia i przy przestrzeganiu zasad sztuki budowlanej.

1.3. Zakres robót objętych ST

Specyfikacje Techniczne (ST) stanowią podstawę do zaprojektowania oraz wykonania i odbioru nawierzchni z betonowej kostki brukowej o następujących grubościach :

- 6cm (chodniki)
- 8cm (zjazdy do posesji)

Grupa robót: 45200000-9 Roboty budowlane w zakresie wznoszenia kompletnych obiektów budowlanych lub ich części oraz robót w zakresie inżynierii lądowej i wodnej.

Klasa robót: 45230000-8 Roboty budowlane w zakresie budowy rurociągów, linii komunikacyjnych i elektroenergetycznych, autostrad, dróg, lotnisk i kolei, wyrównania terenu.

Kat. robót: 45233000-9 Roboty w zakresie konstruowania, fundamentowania oraz wykonywania nawierzchni autostrad, dróg.

Normy państwowe, instrukcje i przepisy wymienione w Specyfikacjach Technicznych będą stosowane przez Wykonawcę w języku polskim.

1.4. Określenia podstawowe

Określenia podstawowe są zgodne z obowiązującymi, odpowiednimi polskimi normami oraz z definicjami podanymi w Specyfikacji Technicznej (ST) DM-00.00.00 „Wymagania ogólne” punkt 1.4.

1.5. Ogólne wymagania dotyczące robót

Wykonawca robót jest odpowiedzialny za jakość ich wykonania oraz za ich zgodność z dokumentacją projektową, SST i poleceniami Inspektora nadzoru.

Ogólne wymagania dotyczące robót zawarto w punkcie 1.5. w Specyfikacji Technicznej (ST) DM-00.00.00.

2. MATERIAŁY

Ogólne wymagania dotyczące materiałów podano w ST DM-00.00.00 „Wymagania ogólne” punkt 2.

2.1. Materiały podstawowe

Do wykonania nawierzchni z kostki betonowej brukowej należy stosować następujące materiały:

- kostka betonowa wibroprasowana o grubości 8 cm,
- kostka betonowa wibroprasowana o grubości 6 cm,
- podsypka cementowo-piaskowa,
- piasek.

2.3. Kostka betonowa wibroprasowana

Należy stosować kostkę brukową jednowarstwową.

Do produkcji kostki betonowej należy użyć betonu klasy B30 według PN-B-06250 „Beton zwykły” o następujących parametrach:

- ścieralność na tarczy Boehmego 3,5 mm,

- nasiąkliwość do 5%,

Gotowe kostki powinny charakteryzować się wytrzymałością średnio 60 MPa (badanie według DIN 18 501 - patrz punkt 6.1). Wytrzymałość pojedynczej kostki powinna wynosić, co najmniej 50 MPa. Producent betonowej kostki brukowej w świadectwie zgodności zapewni 5-letnią gwarancję na dostarczane materiały.

Dopuszcza się stosowanie kostek spełniających wymaganie EN-1338.

2.4. Podsypka cementowo-piaskowa

Podsypkę pod kostkę należy wykonać z piasku i cementu w proporcjach 4:1. Piasek powinien spełniać wymagania normy PN-86/B-06712 „Kruszywa mineralne do betonu zwykłego”.

2.5. Piasek

Do wypełnienia spoin pomiędzy kostkami betonowymi należy stosować piasek spełniający wymagania normy PN-79/B-06711 „Kruszywa naturalne. Piasek do zapraw budowlanych”.

3. SPRZĘT

Ogólne wymagania dotyczące sprzętu podano w ST DM-00.00.00 „Wymagania ogólne” punkt 3. Nawierzchnię należy wykonywać za pomocą specjalnych maszyn do układania brukowej kostki betonowej lub ręcznie. Do zagęszczenia nawierzchni należy zastosować wibratory płytowe z osłoną z tworzywa sztucznego, w celu ochrony przed uszkodzeniem lub zabrudzeniem kostek brukowych.

4. TRANSPORT

Ogólne wymagania dotyczące transportu podano w ST DM-00.00.00 „Wymagania ogólne” punkt 4. Brukową kostkę betonową można transportować dowolnymi środkami transportowymi w sposób zabezpieczony przed jej przemieszczaniem i uszkodzeniem. Transport piasku, zaprawy cementowo-piaskowej i podbudowy powinien odbywać się w sposób przeciwdziałający ich zanieczyszczeniu, wysuszeniu i zawilgoceniu.

5. WYKONANIE ROBÓT

Ogólne wymagania dotyczące wykonania robót podano w ST DM-00.00.00 „Wymagania ogólne” pkt 5.

5.1. Wykonanie koryta

Koryto pod nawierzchnię chodników i ścieżek rowerowych należy wykonać zgodnie z PN-B-06050 „Roboty ziemne budowlane” Wskaźnik zagęszczenia koryta powinien wynosić co najmniej 0,97 według normalnej próby Proctora. Dno koryta powinno być ukształtowane zgodnie z Dokumentacją Projektową. W pozostałych przypadkach koryta nie wykonuje się.

5.2. Wykonanie podbudowy

Podbudowa powinna być wykonana zgodnie z ST D-04.05.01 lub D-04.04.05.

5.3. Wykonanie nawierzchni

Podsypkę piaskową o grubości 3 cm należy ułożyć na całej szerokości nawierzchni, pomiędzy krawężnikami i obrzeżami.

Betonową kostkę brukową należy układać na podsypce cementowo-piaskowej. Pochylenie poprzeczne i podłużne wjazdów powinno być zgodne z Dokumentacją Projektową. Kostkę należy układać nieznacznie wyżej niż wynika to z Dokumentacji Projektowej ponieważ w czasie zagęszczania cała powierzchnia chodników obniży się.

Nawierzchnię z kostki, po zasypaniu piaskiem należy zagęścić wibratorami płytowymi. Zagęszczanie należy rozpocząć od krawędzi chodników i kontynuować w kierunku środka. Po zagęszczaniu należy uzupełnić piaskiem szczeliny pomiędzy kostkami brukowymi a powierzchnię chodników oczyścić

6. KONTROLA JAKOŚCI ROBÓT

Ogólne wymagania dotyczące kontroli jakości robót podano w ST DM-00.00.00 „Wymagania ogólne” punkt 6.

6.1. Badania przed przystąpieniem do robót

Przed przystąpieniem do robót Wykonawca powinien wykonać badania kostki betonowej, wibroprasowanej:

- sprawdzenie kształtu i wymiarów, zgodnie z tablicą I,
 - sprawdzenie uszkodzeń, zgodnie z tablicą I,
 - sprawdzenie cech fizycznych i mechanicznych według punktu 2.
- Pomiary kształtów i uszkodzeń należy wykonać dla 10 losowo wybranych kostek betonowych, dla każdej dostarczonej partii.

Tablica 1. Dopuszczalne uszkodzenia kostek brukowych

lp.	Cecha	Tolerancje
1	Długość „l”	±3 mm
2	Szerokość „b”	±3 mm
3	Wysokość „h”	±5 mm
6	Wklęsłość lub wypukłość powierzchni bocznych	2mm
7	Szczerby i uszkodzenia: <ul style="list-style-type: none"> • na powierzchniach górnych, • na innych powierzchniach: • maksymalna liczna uszkodzeń • długość uszkodzeń • głębokość uszkodzeń 	niedopuszczalne 2 20 mm 6 mm

Badanie wytrzymałości kostek należy przeprowadzić na 5 całych kostkach, stosując płyty naciskowe o wymiarach 90x180 mm. Badania te należy powtórzyć po każdej zmianie źródła dostaw, w przypadkach gdy wątpliwa jest jakość dostarczanych kostek oraz na wniosek Inżyniera.

Badania piasku należy przeprowadzić zgodnie z normami podanymi w punkcie 2.

6.2. Badania w czasie robót

6.2.1. Sprawdzenie koryta

Badanie zagęszczenia koryta wykonuje się w 1 punkcie na 300 m².

Dno koryta powinno być ukształtowane zgodnie z Dokumentacją Projektową z tolerancjami:

- rzędne wysokościowe ± 2 cm,
- równość ± 2 cm,
- spadek poprzeczny i podłużny ± 0,5%.

6.2.2. Badania podbudowy

Rodzaj i częstotliwość badań podbudowy powinny być zgodne z ST D-04.04.02.

6.2.3. Badania podsypki

Badania grubości podsypki przeprowadza się poprzez zdjęcie 2 kostek brukowych na każde 200 m² chodników i pomiar grubości podsypki. Grubość podsypki powinna wynosić 3 cm. Dopuszczalne odchyłki w grubości podsypki wynoszą ±1 cm. Sprawdzenie zagęszczenia podsypki wykonuje się poprzez sprawdzenie głębokości śladu stopy co 100 m² wykonanej podsypki. Stopa człowieka powinna pozostawiać ledwie widoczny ślad.

6.2.4. Badania nawierzchni

Cechy fizyczne i mechaniczne brukowej kostki betonowej należy oceniać na podstawie atestów producenta oraz w przypadku wątpliwości i poleceń Inżyniera.

Ułożenie kostki należy sprawdzać zgodnie z tablicą 2.

Tablica 2. Rodzaj i częstotliwość badań nawierzchni z kostki

lp.	Badania	Częstotliwość badań	Tolerancje wykonania
1	Równość nawierzchni	co 100 m	8 mm
2	Spadki poprzeczne	co 50 m	±0,5%
3	Równoległość spoin	co 200 m	±1 cm
4	Szerokość spoin	3 razy na 200 m ²	do 1 cm
5	Wypełnienie spoin	co 100 m ²	całkowite

Równoległość spoin bada się poprzez rozpięcie 2 równoległych linii wzdłuż spoin pomiędzy kostkami betonowymi i pomiar ich odległości.

6.3. Zasady postępowania z wadliwie wykonanymi odcinkami nawierzchni

Wadliwie wykonane odcinki należy rozebrać i wbudować ponownie. W przypadku uszkodzenia kostek betonowych należy je wymienić na nowe.

7. OBMIAR ROBÓT

Ogólne wymagania dotyczące obmiaru robót podano w ST DM-00.00.00 „Wymagania ogólne” punkt 7.

Jednostką obmiarową jest 1 m² (metr kwadratowy) wykonanej nawierzchni z kostki betonowej.

8. ODBIÓR ROBÓT

Ogólne wymagania dotyczące odbioru robót podano w ST DM-00.00.00 „Wymagania ogólne” punkt 8.

Roboty uznaje się za zgodne z Dokumentacją Projektową, ST i wymaganiami Inżyniera, jeżeli wszystkie pomiary i badania z zachowaniem tolerancji podanych w punkcie 6 dały pozytywne wyniki.

9. PODSTAWA PŁATNOŚCI

Ogólne wymagania dotyczące podstawy płatności podano w ST DM-00.00.00 „Wymagania ogólne” punkt 9.

Cena 1 m² wykonania robót obejmuje:

- prace pomiarowe,
- dostarczenie materiałów w miejsce wbudowania,
- wykonanie koryta,
- wykonanie podbudowy,
- rozścielenie i zagęszczenie podsypki cementowo - piaskowej,

- ułożenie betonowej kostki brukowej z zagęszczeniem i wypełnieniem szczelin,
- przeprowadzenie pomiarów i badań laboratoryjnych określonych w ST,
- inne niezbędne czynności związane bezpośrednio z wykonaniem nawierzchni z kostki betonowej wibroprasowanej.

10. PRZEPISY ZWIĄZANE

PN-B-06050 Roboty ziemne budowlane.

PN-B-06250 Beton zwykły

PN-B-06711 Kruszywo mineralne. Piasek do betonów i zapraw.

PN-B-10021 Prefabrykaty budowlane z betonu. Metody pomiaru cech geometrycznych.

PN-B-11111 Kruszywo mineralne. Kruszywa naturalne do nawierzchni drogowych. Żwir i mieszanka.

PN-B-19701 Cement. Cement powszechnego użytku. Skład, wymagania i ocena zgodności.

PN-B-32250 Materiały budowlane. Woda do betonów i zapraw.

ALKBUD

SPECYFIKACJE TECHNICZNE
WYKONANIA I OBIORU ROBÓT BUDOWLANYCH

D-08.01.01

**Kod CPV 45233000-9
KRAWĘŻNIKI BETONOWE**

Jadwisin 2011

SPIS TREŚCI

1. WSTĘP	88
1.1. Przedmiot ST	88
1.2. Zakres stosowania ST	88
1.3. Zakres robót objętych ST	88
1.4. Określenia podstawowe	88
1.5. Ogólne wymagania dotyczące robót	88
2. MATERIAŁY	88
3. SPRZĘT	90
4. TRANSPORT	90
5. WYKONANIE ROBÓT	90
6. KONTROLA JAKOŚCI ROBÓT	91
7. OBMIAR ROBÓT	92
8. ODBIÓR ROBÓT	92
9. PODSTAWA PŁATNOŚCI	93
10. PRZEPISY ZWIĄZANE	93

Najważniejsze oznaczenia i skróty:

ST – Specyfikacja Techniczna

SST – Szczegółowa Specyfikacja Techniczna

ITB – Instytut Techniki Budowlanej

PZJ – Program Zabezpieczenia Jakości

bhp – bezpieczeństwo i higiena pracy podczas wykonywania robót budowlanych

Wszelkie prawa zastrzeżone!

Wykorzystanie treści niniejszej specyfikacji technicznej dozwolone jest wyłącznie przy realizacji:
BUDOWA ODCINKA DROGI GMINNEJ NR 240523W UL. BRONIEWSKIEGO WRAZ Z WYKONANIEM
CHODNIKA I MINI RONDA W BRODACH-PARCELACH GMINA POMIECHÓWEK

Kopiowanie, przedrukowywanie i rozpowszechnianie całości lub fragmentów
niniejszego opracowania zabronione.

1. WSTĘP

1.1. Przedmiot ST

Przedmiotem niniejszej specyfikacji technicznej (ST) są wymagania dotyczące wykonania i odbioru robót związanych z ustawieniem krawężników betonowych, które zostaną wykonane w ramach: BUDOWA ODCINKA DROGI GMINNEJ NR 240523W UL. BRONIEWSKIEGO WRAZ Z WYKONANIEM CHODNIKA I MINI RONDA W BROADACH-PARCELACH GMINA POMIECHÓWEK

1.2. Zakres stosowania ST

Specyfikacja techniczna (ST) stosowana jest jako dokument przetargowy i kontraktowy przy zleceniu i realizacji robót wymienionych w pkt. 1.1.

Odstępstwa od wymagań podanych w niniejszej specyfikacji mogą mieć miejsce tylko w przypadkach małych prostych robót i konstrukcji drugorzędnych o niewielkim znaczeniu, dla których istnieje pewność, że podstawowe wymagania będą spełnione przy zastosowaniu metod wykonania na podstawie doświadczenia i przy przestrzeganiu zasad sztuki budowlanej.

1.3. Zakres robót objętych ST

Ustalenia zawarte w niniejszej ST dotyczą prowadzenia i odbioru robót związanych z wbudowaniem betonowych obrzeży chodnikowych.

Grupa robót: 45200000-9 Roboty budowlane w zakresie wznoszenia kompletnych obiektów budowlanych lub ich części oraz robót w zakresie inżynierii lądowej i wodnej.
Klasa robót: 45230000-8 Roboty budowlane w zakresie budowy rurociągów, linii komunikacyjnych i elektroenergetycznych, autostrad, dróg, lotnisk i kolei, wyrównania terenu.
Kat. robót: 45233000-9 Roboty w zakresie konstruowania, fundamentowania oraz wykonywania nawierzchni autostrad, dróg.

Normy państwowe, instrukcje i przepisy wymienione w Specyfikacjach Technicznych będą stosowane przez Wykonawcę w języku polskim.

1.4. Określenia podstawowe

Określenia podstawowe są zgodne z obowiązującymi, odpowiednimi polskimi normami oraz z definicjami podanymi w Specyfikacji Technicznej (ST) D-M-00.00.00 „Wymagania ogólne” punkt 1.4.

1.5. Ogólne wymagania dotyczące robót

Wykonawca robót jest odpowiedzialny za jakość ich wykonania oraz za ich zgodność z dokumentacją projektową, SST i poleceniami Inspektora nadzoru.

Ogólne wymagania dotyczące robót zawarto w punkcie 1.5. w Specyfikacji Technicznej (ST) D-M-00.00.00.

2. MATERIAŁY

Ogólne wymagania dotyczące materiałów, ich pozyskiwania i składowania podano w ST D-M-00.00.00 „Wymagania ogólne” punkt 1.5.

2.1. Stosowane materiały

Do ustawiania krawężników należy stosować następujące materiały:

- krawężniki betonowe,
- beton (do ławy fundamentowej),
- podsypka cementowo-piaskowa,
- zaprawa cementowo-piaskowa,

- masa zalewowa.

2.2. Krawężniki betonowe

Krawężniki powinny spełniać wymagania norm:

- BN-80/6775-03/01 Prefabrykaty budowlane z betonu. Elementy nawierzchni dróg, ulic, parkingów i torowisk tramwajowych. Wspólne wymagania i badania.
- BN-80/6775-03/04 Prefabrykaty budowlane z betonu. Elementy nawierzchni dróg, ulic, parkingów i torowisk tramwajowych. Krawężniki i obrzeża.

Należy zastosować krawężniki uliczne „U” (typu 15x30), prostokątne ścięte rodzaju „a”, jednowarstwowe „I”, gatunku „G I”

Do produkcji krawężników należy użyć betonu B30 według PN-B-06250 „Beton zwykły” o następujących parametrach:

- nasiąkliwość do 5%,
- ścieralność na tarczy Boehmego 3 mm,
- wodoszczelność W2,
- mrozoodporność, po 150 cyklach zamrażania i odmrażania:
 - pęknięcia: niedopuszczalne,
 - ubytek masy: nie więcej niż 5%,
 - obniżenie wytrzymałości: nie więcej niż 20%.

Wykonane krawężniki powinny charakteryzować się następującymi parametrami:

- nośność 17 kN (siła potrzebna do złamania krawężnika według BN-80/6775-03/04)

Producent krawężników w świadectwie zgodności zapewni 5-letnią gwarancję na dostarczane materiały.

2.3. Beton na ławę z oporem

Do wykonania ławy podkrawężnikowej należy stosować beton klasy B 15 według PN-88/B-06250 „Beton zwykły”.

2.4. Podsypka cementowo-piaskowa

Podsypkę pod krawężnik należy wykonać z piasku i cementu w proporcjach 4:1. Piasek powinien spełniać wymagania normy PN-86/B-06712 „Kruszywa mineralne do betonu zwykłego”.

2.5. Zaprawa cementowo-piaskowa

Zaprawę do zalewania szczelin pomiędzy krawężnikami należy wykonać z piasku i cementu w proporcjach 2:1. Zaprawa powinna mieć konsystencję umożliwiającą wypełnienie szczeliny i otworu powstałego na połączeniu 2 krawężników. Piasek powinien spełniać wymagania normy PN-79/B-06711 „Kruszywa mineralne. Piasek do zapraw budowlanych”.

2.6. Masa zalewowa

Masa zalewowa do wypełniania szczelin dylatacyjnych w ławach podkrawężnikowych powinna odpowiadać normie BN-74/6771-04 lub odpowiedniej aprobacie technicznej.

2.7. Inne materiały

Do podsypki cementowo-piaskowej i zaprawy cementowo-piaskowej należy stosować cement portlandzki klasy, co najmniej 32,5 oraz wodę studzienną lub wodociągową (bez badań).

3. SPRZĘT

Ogólne wymagania dotyczące sprzętu podano w ST DM-00.00.00 „Wymagania ogólne” punkt 3.

Do wykonania robót należy wykorzystywać następujący sprzęt:

- betoniarki - do wytwarzania podsypki cementowo-piaskowej i zaprawy cementowo-piaskowej,
- wibratory lub płyty wibracyjne - do zagęszczania łąw podkrawężnikowych.

Roboty ziemne związane z wykonaniem koryta pod łąwę powinny być wykonane ręcznie lub lekkim sprzętem zaakceptowanym przez Inspektora Nadzoru.

Pozostałe roboty związane z ustawieniem krawężników należy wykonać ręcznie.

4. TRANSPORT

Ogólne wymagania dotyczące transportu podano w ST DM-00.00.00 „Wymagania ogólne” punkt 4.

Krawężniki można transportować dowolnymi środkami transportowymi w sposób zabezpieczony przed przemieszczaniem i uszkodzeniem po osiągnięciu wytrzymałości równej 0,7 wytrzymałości projektowanej.

Transport podsypki i zaprawy cementowo-piaskowej powinien odbywać się w sposób uniemożliwiający ich zanieczyszczenie, wysuszenie i zawilgocenie.

5. WYKONANIE ROBÓT

5.1. Ogólne zasady wykonywania robót

Ogólne wymagania dotyczące wykonania robót podano w ST D-M-00.00.00 „Wymagania ogólne” p. 5.

5.2. Przygotowanie podłoża

Koryto pod łąwę należy wykonać zgodnie z PN-B-06050 „Roboty ziemne budowlane”.

Wskaźnik zagęszczenia dna wykopu powinien wynosić, co najmniej 0,97 według normalnej próby Proctora. Tolerancja dla wymiarów koryta wynosi ± 2 cm.

5.3. Wykonanie łąw betonowych z oporem

Ławy betonowe z oporem wykonuje się w szalowaniu. Betonowanie łąw należy wykonać warstwami zgodnie z PN-B-06251 „Roboty betonowe i żelbetowe”.

Co 50 mb należy wykonywać szczeliny dylatacyjne wypełnione masą zalewową.

5.4. Wbudowanie krawężników betonowych

Dla uzyskania zgodnej z projektem niwelety i lokalizacji krawężników w planie, ich wbudowanie powinno się odbywać w odniesieniu do linki prowadzącej ze szpilkami wysokościowymi rozbitymi nie rzadziej, niż co 15 m.

Krawężniki należy wbudować ręcznie. Krawężniki należy ustawiać na podsypce cementowo-piaskowej o grubości około 3 cm.

Na łukach należy wbudowywać krawężniki połówkowe (długość 0,5 m) lub specjalnie docięte. Jeżeli wykonawca udowodni, że potrafi wbudowywać krawężniki zgodnie z dokumentacją bez konieczności wykonywania podsypki cementowo-piaskowej, to można odstąpić od jej wykonywania.

Szczeliny pomiędzy krawężnikami powinny mieć szerokość do 1 cm.

Należy je całkowicie wypełnić zaprawą cementowo-piaskową.
Szczeliny znajdujące się nad szczeliną dylatacyjną ławy betonowej należy zalać masą zalewową.

6. KONTROLA JAKOŚCI ROBÓT

Ogólne wymagania dotyczące kontroli jakości robót podano w ST DM-00.00.00 „Wymagania ogólne” punkt 6.

6.1. Badania przed przystąpieniem do robót

Przed przystąpieniem do robót Wykonawca powinien wykonać badania krawężników:

- sprawdzenie kształtu i wymiarów, zgodnie tablicą z 1,
- sprawdzenie uszkodzeń, zgodnie z tablicą 1,
- sprawdzenie cech fizycznych i mechanicznych według punktu 2.

Wszystkie badania należy wykonać dla 3 losowo wybranych krawężników.

Badania te należy powtórzyć po każdej zmianie źródła dostaw, w przypadkach, gdy wątpliwa jest jakość dostarczanych krawężników oraz na wniosek Inspektora Nadzoru.

Badania pozostałych materiałów należy przeprowadzić zgodnie z normami podanymi w punkcie 2.

Tablica 1. Wymiary i dopuszczalne uszkodzenia krawężników

Rodzaj wad i uszkodzeń		Dopuszczalna wielkość wad i uszkodzeń
		Gatunek I
Wklęsłość lub wypukłość powierzchni krawężników w mm		2
Szczерby i uszkodzenia krawędzi i naroży	ograniczających powierzchnie górne, skosy (pow. ścieralne), mm	niedopuszczalne
	ograniczających pozostałe powierzchnie:	
	- liczba max	2
	- długość, mm, max	20
	- głębokość, mm, max	6

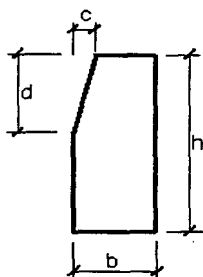

Rys. 1. Szkic przekroju poprzecznego krawężnika

6.2. Badania w czasie robót

6.2.1. Sprawdzenie koryta

Zagęszczenie należy sprawdzać w jednym punkcie na 100 mb koryta.

6.2.2. Badania ław betonowych

Wytrzymałość betonu należy zbadać na 3 próbkach (jedna seria) dla 300 mb wykonanej ławy. Cechy geometryczne ławy należy sprawdzać:

- wysokość i szerokość ławy - 2 razy na 100 m,
- równość górnej powierzchni ławy - 2 razy na 100 m,
- odchylenie linii ław od projekt. kierunku w planie i profilu - co 100m

Dopuszczalne odchyłki od wielkości projektowanych wynoszą:

- dla wysokości ławy $\pm 10\%$,
- dla szerokości ławy $\pm 10\%$,
- równość górnej powierzchni ławy prześwit 1 cm pod łatą 3-metrową,
- profil górnej powierzchni ± 1 cm,
- odchylenie linii ław od projektowanego kierunku ± 2 cm

6.2.3. Badania krawężników

Badania krawężników należy wykonywać zgodnie z punktem 6.1. dla jednego dowolnego krawężnika na 300 wbudowanych sztuk.

Ustawienie krawężników należy sprawdzać:

- ustawienie w planie - co 100 m,
- wysokość - co 100 m,
- równość górnej powierzchni - 2 razy na 100 m,
- wypełnienie spoin - co 10 m (spoiny powinny być wypełnione całkowicie).

Dopuszczalne odchyłki od wielkości projektowanych wynoszą:

- wysokości ± 1 cm,
- równość górnej powierzchni ± 1 cm (pod 3 metrową łatą brukarską),
- usytuowania w planie ± 5 cm (bez widocznych nierówności w linii prostej i załamania na łukach).

Wypełnienie spoin badamy poprzez wydłubanie zaprawy z części spoiny na połowę jej głębokości.

6.2.4. Inne materiały

Jakość zaprawy i podsypki cementowo-piaskowej należy sprawdzać wizualnie w czasie trwania robót.

6.3. Zasady postępowania z wadliwie ustawionymi krawężnikami

Wadliwie wykonane odcinki krawężników należy rozebrać i wbudować ponownie. W przypadku uszkodzenia krawężników należy je wymienić na nowe

7. OBMIAR ROBÓT

Ogólne wymagania dotyczące obmiaru robót podano w ST DM-00.00.00 „Wymagania ogólne” punkt 7. Jednostką obmiaru jest 1 mb (jeden metr bieżący) ustawionego krawężnika.

8. ODBIÓR ROBÓT

Ogólne wymagania dotyczące odbioru robót podano w ST DM-00.00.00 „Wymagania ogólne” punkt 8.

Roboty uznaje się za zgodne z Dokumentacją Projektową, ST i wymaganiami Inspektora Nadzoru, jeżeli wszystkie pomiary i badania z zachowaniem tolerancji podanych w punkcie 6 dały pozytywne wyniki.

9. PODSTAWA PŁATNOŚCI

Ogólne wymagania dotyczące podstawy płatności podano w ST DM-00.00.00 „Wymagania ogólne” punkt 9.

Cena za 1 mb ustawionego obrzeża betonowego obejmuje:

- prace pomiarowe,
- dostarczenie materiałów w miejsce wbudowania,
- wykonanie koryta i szalunku,
- wykonanie ławy,
- zalanie spoin dylatacyjnych masą zalewową,
- wykonanie podsypki cementowo-piaskowej,
- ustawienie krawężników,
- zasypanie zewnętrznej ściany krawężnika gruntem i ubicie,
- wypełnienie spoin zaprawą cementowo-piaskową,
- obsypanie zewnętrznej ściany obrzeża,
- przeprowadzenie pomiarów i badań laboratoryjnych określonych w ST,
- inne niezbędne czynności związane bezpośrednio z wbudowaniem krawężników betonowych.

10. PRZEPISY ZWIĄZANE

Normy:

- PN-B-06050 Roboty ziemne budowlane.
- PN-B-06250 Beton zwykły.
- PN-B-06251 Roboty betonowe i żelbetowe.
- PN-B-06711 Kruszywo mineralne. Piasek do betonów i zapraw.
- PN-B-06712 Kruszywa mineralne do betonu zwykłego
- PN-B-10021 Prefabrykaty budowlane z betonu. Metody pomiaru cech geometrycznych.
- PN-B-11111 Kruszywo mineralne. Kruszywa naturalne do nawierzchni. drogowych Żwir i pospółka.
- PN-B-19701 Cement. Cement powszechnego użytku. Skład, wymagania i ocena zgodności.
- PN-B-32250 Materiały budowlane. Woda do betonów i zapraw.

SPECYFIKACJE TECHNICZNE
WYKONANIA I OBIORU ROBÓT BUDOWLANYCH

DM-08.03.01

**Kod CPV 45233000-9
OBRZEŻA CHODNIKOWE**

Jadwisin 2011

SPIS TREŚCI

1. WSTĘP	96
1.1. Przedmiot ST	96
1.2. Zakres stosowania ST	96
1.3. Zakres robót objętych ST	96
1.4. Określenia podstawowe	96
1.5. Ogólne wymagania dotyczące robót	96
2. MATERIAŁY	96
3. SPRZĘT	97
4. TRANSPORT	97
5. WYKONANIE ROBÓT	97
6. KONTROLA JAKOŚCI ROBÓT	98
7. OBMIAR ROBÓT	99
8. ODBIÓR ROBÓT	99
9. PODSTAWA PŁATNOŚCI	99
10. PRZEPISY ZWIĄZANE	99

Najważniejsze oznaczenia i skróty:

ST – Specyfikacja Techniczna

SST – Szczegółowa Specyfikacja Techniczna

ITB – Instytut Techniki Budowlanej

PZJ – Program Zabezpieczenia Jakości

bhp – bezpieczeństwo i higiena pracy podczas wykonywania robót budowlanych

Wszelkie prawa zastrzeżone!

Wykorzystanie treści niniejszej specyfikacji technicznej dozwolone jest wyłącznie przy realizacji:
BUDOWA ODCINKA DROGI GMINNEJ NR 240523W UL. BRONIEWSKIEGO WRAZ Z
WYKONANIEM CHODNIKA I MINI RONDA W BRODACH-PARCELACH GMINA POMIECHÓWEK
Kopiowanie, przedrukowywanie i rozpowszechnianie całości lub fragmentów
niniejszego opracowania zabronione.

1. WSTĘP

1.1. Przedmiot ST

Przedmiotem niniejszej specyfikacji technicznej (ST) są wymagania dotyczące wykonania i odbioru robót związanych z ustawieniem betonowych obrzeży chodnikowych 8x30cm, które zostaną wykonane w ramach: BUDOWA ODCINKA DROGI GMINNEJ NR 240523W UL. BRONIEWSKIEGO WRAZ Z WYKONANIEM CHODNIKA I MINI RONDA W BRODACH-PARCELACH GMINA POMIECHÓWEK

1.2. Zakres stosowania ST

Specyfikacja techniczna (ST) stosowana jest jako dokument przetargowy i kontraktowy przy zleceniu i realizacji robót wymienionych w pkt. 1.1.

Odstępstwa od wymagań podanych w niniejszej specyfikacji mogą mieć miejsce tylko w przypadkach małych prostych robót i konstrukcji drugorzędnych o niewielkim znaczeniu, dla których istnieje pewność, że podstawowe wymagania będą spełnione przy zastosowaniu metod wykonania na podstawie doświadczenia i przy przestrzeganiu zasad sztuki budowlanej.

1.3. Zakres robót objętych ST

Ustalenia zawarte w niniejszej ST dotyczą prowadzenia i odbioru robót związanych z wbudowaniem betonowych obrzeży chodnikowych.

Grupa robót: 45200000-9 Roboty budowlane w zakresie wznoszenia kompletnych obiektów budowlanych lub ich części oraz robót w zakresie inżynierii lądowej i wodnej.

Klasa robót: 45230000-8 Roboty budowlane w zakresie budowy rurociągów, linii komunikacyjnych i elektroenergetycznych, autostrad, dróg, lotnisk i kolei, wyrównania terenu.

Kat. robót: 45233000-9 Roboty w zakresie konstruowania, fundamentowania oraz wykonywania nawierzchni autostrad, dróg.

Normy państwowe, instrukcje i przepisy wymienione w Specyfikacjach Technicznych będą stosowane przez Wykonawcę w języku polskim.

1.4. Określenia podstawowe

Określenia podstawowe są zgodne z obowiązującymi, odpowiednimi polskimi normami oraz z definicjami podanymi w Specyfikacji Technicznej (ST) DM-00.00.00 „Wymagania ogólne” punkt 1.4.

1.5. Ogólne wymagania dotyczące robót

Wykonawca robót jest odpowiedzialny za jakość ich wykonania oraz za ich zgodność z dokumentacją projektową, SST i poleceniami Inspektora nadzoru.

Ogólne wymagania dotyczące robót zawarto w punkcie 1.5. w Specyfikacji Technicznej (ST) D-M-00.00.00.

2. MATERIAŁY

Ogólne wymagania dotyczące materiałów, ich pozyskiwania i składowania podano w ST D-M-00.00.00 „Wymagania ogólne” punkt 2.

2.1. Stosowane materiały

Do ustawiania obrzeży chodnikowych należy stosować następujące materiały:

- betonowe obrzeża chodnikowe 8x30 cm
- żwir lub piasek (do ławy fundamentowej),
- zaprawa cementowo-piaskowa.

2.2. Obrzeża chodnikowe

Obrzeża chodnikowe powinny spełniać wymagania norm:

- BN-80/6775-03/01 Prefabrykaty budowlane z betonu. Elementy nawierzchni dróg, ulic, parkingów i torowisk tramwajowych. Wspólne wymagania i badania.
- BN-80/6775-03/04 Prefabrykaty budowlane z betonu. Elementy nawierzchni dróg, ulic, parkingów i torowisk tramwajowych. Krawężniki i obrzeża.

Należy stosować obrzeża chodnikowe wysokie „Ow” o wymiarach 8x30 cm i długości od 75 do 100 cm, gatunku „G1”.

Do produkcji chodnikowych obrzeży betonowych należy użyć betonu B30 według PN-B-06250 „Beton zwykły” o następujących parametrach:

- nasiąkliwość do 5%,
- mrozoodporność, po 150 cyklach zamrażania i odmrażania:
 - pęknięcia niedopuszczanie,
 - ubytek masy, nie więcej niż 5%,
 - obniżenie wytrzymałości, nie więcej niż 20%.

Wykonane obrzeża powinny charakteryzować się następującą nośnością (siła potrzebna do złamania obrzeża według BN-80/6775-03/04):

- 4,5 kN dla obrzeży długości 100 cm,
- 6,2 kN dla obrzeży długości 75 cm.

Źródło dostawy obrzeży powinno być zatwierdzone przez Inspektora Nadzoru. Producent obrzeży w świadectwie zgodności zapewni 5-letnią gwarancję na dostarczane materiały.

2.3. Żwir (do ławy fundamentowej)

Do wykonania ławy pod obrzeżem chodnikowym należy stosować żwir spełniający wymagania normy PN-B-11111 „Kruszywo mineralne. Kruszywa naturalne do nawierzchni drogowych. Żwir i mieszanka”.

2.4. Zaprawa cementowo-piaskowa

Zaprawę do zalewania szczelin pomiędzy obrzeżami należy wykonać z piasku i cementu w proporcjach 2:1. Zaprawa powinna mieć konsystencję umożliwiającą wypełnienie szczeliny. Piasek powinien spełniać wymagania normy PN-79/B-06711 „Kruszywo mineralne. Piasek do zapraw budowlanych”.

3. SPRZĘT

Ogólne wymagania dotyczące sprzętu podano w ST D-M-00.00.00 „Wymagania ogólne” punkt 3.

Do wytwarzania zaprawy cementowo-piaskowej należy wykorzystywać betoniarki. Pozostałe roboty związane z ustawieniem obrzeży chodnikowych należy wykonać ręcznie.

4. TRANSPORT

Ogólne wymagania dotyczące transportu podano w ST D-M-00.00.00 „Wymagania ogólne” punkt 4.

Obrzeża można transportować dowolnymi środkami transportowymi w sposób zabezpieczony przed przemieszczaniem i uszkodzeniem po osiągnięciu wytrzymałości równej 0,7 wytrzymałości projektowanej.

Transport żwiru i zaprawy cementowo-piaskowej powinien odbywać się w sposób uniemożliwiający ich zanieczyszczenie, wysuszenie i zawilgocenie.

5. WYKONANIE ROBÓT

5.1. Ogólne zasady wykonywania robót

Ogólne wymagania dotyczące wykonania robót podano w ST D-M-00.00.00 „Wymagania ogólne” punkt 5.

5.2. Wykonanie ław żwirowych

Koryto pod ławę należy wykonać zgodnie z PN-B-06050 „Roboty ziemne budowlane”. Ławy żwirowe wykonuje się ręcznie poprzez rozłożenie i zagęszczenie warstwy żwiru o grubości około 5 cm.

5.3. Wbudowanie obrzeży chodnikowych

Obrzeża chodnikowe należy ustawiać ręcznie bezpośrednio na ławie żwirowej.

Szczeliny pomiędzy obrzeżami powinny mieć szerokość do 1 cm.

Należy je całkowicie wypełnić zaprawą cementowo-piaskową.

Wbudowane obrzeża należy obsypać gruntem i zagęścić od strony przeciwnej niż projektowany chodnik.

6. KONTROLA JAKOŚCI ROBÓT

Ogólne wymagania dotyczące kontroli jakości robót podano w ST D-M-00.00.00 „Wymagania ogólne” punkt 6.

Przed przystąpieniem do robót Wykonawca powinien wykonać badania obrzeży chodnikowych:

- sprawdzenie kształtu i wymiarów, zgodnie z tablicą 1,
- sprawdzenie uszkodzeń, zgodnie z tablicą 1,
- sprawdzenie cech fizycznych i mechanicznych według punktu 2.

Wszystkie badania należy wykonać dla 3 losowo wybranych obrzeży.

Badania te należy powtórzyć po każdej zmianie źródła dostaw, w przypadkach gdy wątpliwa jest jakość dostarczanych obrzeży oraz na wniosek Inżyniera.

Badania żwiru i piasku należy przeprowadzić zgodnie z normami podanymi w punkcie 2.

Tablica 1. Wymiary i dopuszczenie uszkodzenia obrzeży.

Lp.	Cecha	Wartość	Tolerancje
1	Długość „l”	od 75 do 100 cm	±8 mm
2	Szerokość „b”	8 cm	±3 mm
3	Wysokość „h”	30 cm	±3 mm
4	Wyokrąglenie „r”	3 cm	±5 mm
5	Wklęsłość lub wypukłość powierzchni		2 mm
6	Szczerby i uszkodzenia: • na powierzchni widocznej (górna i wyokrąglenie) • na innych powierzchniach: - maksymalna liczna uszkodzeń - długość uszkodzeń - głębokość uszkodzeń		niedopuszczalne 2 20 mm 6 mm

6.2. Badania w czasie robót

6.2.1. Sprawdzenie koryta i ław

Wymiary i usytuowanie koryta należy sprawdzać co 25 m. Tolerancja dla wymiarów koryta i ław wynosi ±2 cm. Badania żwiru należy przeprowadzić w miejscach wątpliwych.

6.2.2. Badania obrzeży

Badania obrzeży należy wykonywać zgodnie z punktem 6,1 dla jednego obrzeża na 100 mb.

Ustawienie obrzeży należy sprawdzać:

- ustawienie w planie - co 100 m,
- wysokość i równość górnej powierzchni - co 100 m,
- wypełnienie spoin - co 20 m.

Dopuszczalne tolerancje wbudowania obrzeży wynoszą:

- wysokości - 1 cm,
- usytuowania w planie - 5 cm (bez widocznych nierówności w linii prostej i załamania na łukach),
- równość górnej powierzchni - 1cm (pod 3 metrową łatą brukarską).

6.3. Zasady postępowania z wadliwie ustawionymi obrzeżami

Wadliwie wykonane odcinki obrzeży należy rozebrać i wbudować ponownie.

W przypadku uszkodzenia obrzeży należy je wymienić na nowe.

7. OBMIAR ROBÓT

Ogólne wymagania dotyczące obmiaru robót podano w ST DM-00.00.00 „Wymagania ogólne” pkt. 7. Jednostką obmiaru jest 1 mb (jeden metr bieżący) ustawionego betonowego obrzeża chodnikowego.

8. ODBIÓR ROBÓT

Ogólne wymagania dotyczące odbioru robót podano w ST D-M-00.00.00 „Wymagania ogólne” pkt. 8.

Roboty uznaje się za zgodne z Dokumentacją Projektową, ST i wymaganiami Inspektora Nadzoru, jeżeli wszystkie pomiary i badania z zachowaniem tolerancji podanych w punkcie 6 dały pozytywne wyniki.

9. PODSTAWA PŁATNOŚCI

Ogólne wymagania dotyczące podstawy płatności podano w ST D-M-00.00.00 „Wymagania ogólne” punkt 9.

Cena za 1 mb ustawionego obrzeża betonowego obejmuje:

- prace pomiarowe,
- dostarczenie materiałów w miejsce wbudowania,
- wykonanie koryta,
- wykonanie ławy,
- ustawienie obrzeży,
- wypełnienie spoin zaprawą cementowo-piaskową,
- obsypanie zewnętrznej ściany obrzeża,
- przeprowadzenie pomiarów i badań laboratoryjnych określonych w ST,
- inne niezbędne czynności związane bezpośrednio z wykonaniem obrzeży betonowych.

10. PRZEPISY ZWIĄZANE

Normy:

- PN-B-06050 Roboty ziemne budowlane.
- PN-B-06250 Beton zwykły.
- PN-B-06711 Kruszywo mineralne. Piasek do betonów i zapraw.
- PN-B-10021 Prefabrykaty budowlane z betonu. Metody pomiaru cech geometrycznych.
- PN-B-11111 Kruszywo mineralne. Kruszywa naturalne do nawierzchni. drogowych Żwir i pospółka.
- PN-B-19701 Cement. Cement powszechnego użytku. Skład, wymagania i ocena zgodności.
- PN-B-32250 Materiały budowlane. Woda do betonów i zapraw.