

Zamawiający:

Gmina Pomiechówek

ul. Szkolna 1a

05-180 Pomiechówek

SPECYFIKACJA ISTOTNYCH WARUNKÓW ZAMÓWIENIA

w postępowaniu prowadzonym w trybie przetargu nieograniczonego pn. „ Zakup i dostawa 30szt. fabrycznie nowych rowerów dla Gminy Pomiechówek w ramach tworzenia wypożyczalni rowerów gminnych - realizacja Regionalnego Programu Operacyjnego Województwa Mazowieckiego tytuł projektu Aktywnie nad Wkrą – rozwój turystyki w Gminie Pomiechówek.

Nr sprawy ZP.271.23.2014

Termin składania ofert: 22 września 2014 r. godzina: 10:00

Termin otwarcia ofert: 22 września 2014 r. godzina 10:30

CPV:

34.43.00.00-0 – Rowery

Zatwierdził:

Z up. Wójta

/-/ mgr Mariusz Łempicki

Zastępca Wójta

Rozdział I: Instrukcja dla Wykonawców

I. Zamawiający

GMINA POMIECHÓWEK

05-180 POMIECHÓWEK, UL. SZKOLNA 1A

Telefon: (0 22) 765-27-24; Faks: (0 22) 765-27-10;

Strona internetowa: www.pomiechówek.pl

Godziny urzędowania: od poniedziałku do czwartku od godz. 7³⁰ do 15³⁰, w piątki: od 7³⁰ do 16³⁰.

REGON: 000546590

NIP: 531-168-82-19

II. Tryb postępowania i jego oznakowanie

1. Postępowanie o udzielenie zamówienia prowadzone jest w trybie przetargu nieograniczonego, na podstawie ustawy z dnia 29 stycznia 2004 r. Prawo zamówień publicznych (jt. Dz. U. z 2013 r. poz. 907 i Dz. U. z 2014 r. poz. 423 – stan prawny na 16.04.2014 r), zwanej dalej ustawą Pzp.
2. Postępowanie, którego dotyczy niniejszy dokument oznaczone jest znakiem: **ZP.271.23.2014**. Wykonawcy zobowiązani są do powoływania się na wyżej podane oznaczenie we wszelkich kontaktach z Zamawiającym.
3. Postępowanie prowadzone jest w ramach realizacji projektu – Aktywnie nad Wkrą – rozwój turystyki w Gminie Pomiechówek finansowanego z Regionalnego Programu Operacyjnego Województwa Mazowieckiego.

III. Sposób porozumiewania się z Wykonawcami oraz przekazywania oświadczeń lub dokumentów

1. W postępowaniu o udzielenie zamówienia oświadczenia, wnioski, zawiadomienia oraz informacje Zamawiający i Wykonawcy przekazują, faksem lub drogą elektroniczną. Dopuszczona jest również forma pisemna.
2. Jeżeli Zamawiający lub Wykonawca przekazują oświadczenia, wnioski, zawiadomienia oraz informacje faksem lub drogą elektroniczną, każda ze stron na żądanie drugiej niezwłocznie potwierdza fakt ich otrzymania.

IV. Przedmiot zamówienia

1. Przedmiotem zamówienia jest zakup i dostawa 30szt. fabrycznie nowych rowerów dla Gminy Pomiechówek w ramach tworzenia wypożyczalni rowerów gminnych.
2. Szczegółowy zakres przedmiotu zamówienia został zawarty w załączniku nr 1 do Rozdziału I SIWZ.
3. Dostawca zobowiązany jest do dostarczenia i rozładunku rowerów w ilościach i miejscach wskazanych przez Zamawiającego po uprzednim zgłoszeniu przez Wykonawcę gotowości dokonania dostawy. Gotowość dostawy należy zgłosić Zamawiającemu w terminie 3 dni przed planowaną dostawą. W celu uzgodnienia szczegółów dostawy należy kontaktować się z panem Rafałem Bochenkiem – kierownikiem Wydziału Sportu – tel. 22 765 27 40
4. Termin realizacji przedmiotu zamówienia powinien nastąpić **w ciągu 30 dni od dnia podpisania umowy.**

5. Dostawca udzieli Zamawiającemu na dostarczone rowery i wyposażenie do nich minimum 24 miesięcznego okresu gwarancji. Bieg terminu gwarancji rozpoczyna się od dnia podpisania protokołu odbioru końcowego przez upoważnionych przedstawicieli stron.
6. Dostawca zapewni Zamawiającemu nieodpłatną obsługę serwisową dostarczonego sprzętu przez okres 24 miesięcy od dnia podpisania protokołu odbioru końcowego przez upoważnionych przedstawicieli stron.
7. Zaoferowany i dostarczony sprzęt powinien być nowy wyprodukowany nie wcześniej niż w 2014 r.
8. Dostarczone rowery wraz z wyposażeniem muszą spełniać wymogi określone w ustawie z dnia 20 czerwca 1997 r. Prawo o ruchu drogowym (Dz. U z 2005 r. Nr 108, poz.908 z późn. zm.) i przepisami wykonawczymi wydanymi na jej podstawie. Przedmiot zamówienia musi spełniać również wymogi określone w Rozporządzeniu Ministra Infrastruktury z dnia 31 grudnia 2002 r. w sprawie warunków technicznych pojazdów oraz ich niezbędnego wyposażenia (Dz. U. z 2003 r. Nr 32, poz. 262 z późn. zm.).
9. Dostarczone rowery i ich wyposażenie muszą być fabrycznie nowe – oraz spełniać wymagania wskazane w załączniku Nr 1 do Rozdziału I SIWZ. Wraz z dostarczonym sprzętem Wykonawca zobowiązany jest dostarczyć do każdego roweru kartę gwarancyjną jak również instrukcję obsługi w języku polskim, w przypadku stwierdzenia braków w/w dokumentów w czasie odbioru dostawy, dostawa taka zostanie uznana za niekompletną i nie zostanie potraktowana jako wykonana z należytą starannością. Wykonawca zostanie wezwany do uzupełnienia braków w terminie do 3 dni, w przypadku nie dostarczenia w tym terminie brakujących dokumentów zostanie naliczona kara zgodnie z postanowieniami umowy.
10. Wykonawca zobowiązany będzie do umieszczenia oznakowania rowerów na ramie – oznakowanie to powinno zostać wykonane w sposób trwały na podstawie projektu przekazanego przez Zamawiającego. Oznakowanie takie ma na celu łatwe identyfikowanie roweru z Gminą Pomiechówek. Dopuszcza się umieszczenie na tylnym bagażniku modułów , które będą miejscami na reklamę.
11. Dostarczone rowery powinny być odporne na zniszczenie, z ograniczoną ilością elementów regulowanych i odkręcanych.
12. Wykonawca zobowiązany będzie do zamontowania na rowerze sworzni do elektrozamka (wymiary elektrozamka na rysunku poniżej) w sposób trwały zgodnie z projektem przedłożonym do akceptacji Zamawiającego oraz dostarczenia takiej samej ilości kompatybilnych elektrozamków z zamontowanymi sworzniami.

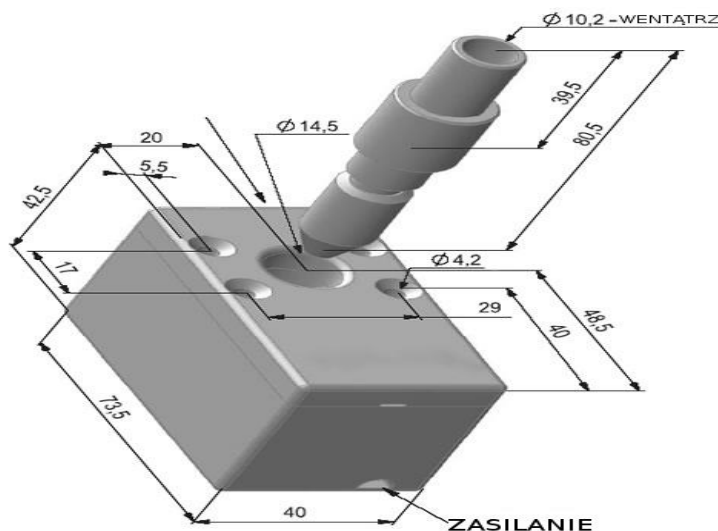

13. Wykonawca zobowiązany jest do zaprezentowania Zamawiającemu wzorcowego pod względem budowy i wyposażenia roweru, który będzie używany w systemie, w terminie do 10 dni od daty podpisania umowy w celu jego akceptacji.

V. Oferty częściowe, wariantowe oraz zapisy dot. aukcji elektronicznej oraz zawarcia umowy ramowej

Zamawiający nie dopuszcza możliwości składania ofert częściowych ani wariantowych oraz nie przewiduje możliwości przeprowadzenia aukcji elektronicznej i zawarcia umowy ramowej.

VI. Zamówienia uzupełniającego

Zamawiający zastrzega sobie prawo udzielenia Wykonawcy zamówień uzupełniających stanowiących nie więcej niż 20% wartości zamówienia podstawowego polegających na rozszerzeniu dostawy na zasadzie art. 67 ust. 1 pkt. 7 ustawy Prawo zamówień publicznych.

VII. Warunki udziału w postępowaniu oraz opis dokonywania oceny spełniania tych warunków

1. O udzielenie zamówienia mogą ubiegać się Wykonawcy, którzy wykażą, że spełniają warunki określone w art. 22 ust. 1 pkt. 1-4 ustawy Prawo zamówień publicznych dotyczące:

1.1 Posiadanie uprawnień do wykonywania określonej działalności lub czynności, jeżeli przepisy prawa nakładają obowiązek ich posiadania.

Zamawiający nie wyznacza szczególnego warunku w tym zakresie. Za spełnienie tego warunku uzna złożone oświadczenie, że na dzień składania ofert Wykonawca spełnia warunki określone w art. 22 ust. 1 pkt. 1 ustawy Prawo zamówień publicznych – według wzoru w załączniku do SIWZ. Ocena spełnienia tego warunku dokonywana będzie na podstawie złożonego wraz z ofertą ww. oświadczenia.

1.2 W zakresie posiadania wiedzy i doświadczenia:

Zamawiający nie wyznacza szczególnego warunku w tym zakresie. Za spełnienie tego warunku uzna złożone oświadczenie, że na dzień składania ofert Wykonawca spełnia warunki określone w art. 22 ust. 1 pkt. 2 ustawy Prawo zamówień publicznych – według wzoru w załączniku do SIWZ. Ocena spełnienia tego warunku dokonywana będzie na podstawie złożonego wraz z ofertą ww. oświadczenia.

1.3 W zakresie dysponowania odpowiednim potencjał technicznym i osobami zdolnymi do wykonywania zamówienia:

Zamawiający nie wyznacza szczególnego warunku w tym zakresie. Za spełnienie tego warunku uzna złożone oświadczenie, że na dzień składania ofert Wykonawca spełnia warunki określone w art. 22 ust. 1 pkt. 3 ustawy Prawo zamówień publicznych – według wzoru w załączniku do SIWZ. Ocena spełnienia tego warunku dokonywana będzie na podstawie złożonego wraz z ofertą ww. oświadczenia.

1.4. W zakresie sytuacji ekonomicznej i finansowej

Zamawiający nie wyznacza szczególnego warunku w tym zakresie. Za spełnienie tego warunku uzna złożone oświadczenie, że na dzień składania ofert Wykonawca spełnia warunki określone w art. 22 ust. 1 pkt. 4 ustawy Prawo zamówień publicznych – według wzoru w załączniku do SIWZ. Ocena spełnienia tego warunku dokonywana będzie na podstawie złożonego wraz z ofertą ww. oświadczenia.

Z treści złożonych dokumentów i oświadczeń musi wynikać jednoznacznie, iż postawione warunki Wykonawca spełnia. Ocena potwierdzenia czy Wykonawca wykazał spełnienie warunków udziału zawartych w ust. od 7.31 do 7.3.4 nastąpi na podstawie wymaganych i załączonych przez Wykonawcę do oferty dokumentów i oświadczeń wymienionych w Rozdziale 8 SIWZ.

Na podstawie art. 26 ust.2 ustawy Prawo zamówień publicznych Wykonawca na żądanie Zamawiającego i w zakresie przez niego wskazanych jest zobowiązany wykazać odpowiednio jednak nie później niż na dzień składania ofert spełnienie warunków o których mowa w art. 22 ust. 1 ustawy Prawo zamówień publicznych i brak podstaw do wykluczenia z powodu niespełnienia warunków o których mowa w art. 24 ust. 1 ustawy Prawo zamówień publicznych. W przypadku niewykazania przez Wykonawców spełnienia warunków udziału w niniejszym postępowaniu zostaną oni wykluczeni z postępowania na podstawie art. 24 ust. 2 pkt. 4 ustawy Prawo zamówień publicznych z zastrzeżeniem art. 26 ust. 3 i 4 ustawy Prawo zamówień publicznych.

Zgodnie z art. 26 ust. 2 d Wykonawca wraz z ofertą składa listę podmiotów należących do tej samej grupy kapitałowej, o której mowa w art. 24 ust. 2 pkt. 5 albo informację o tym, że nie należy do grupy kapitałowej. Na podstawie art. 24 ust. 2 pkt. 5 istniejących między przedsiębiorcami w celu ustalenia, czy zachodzą przesłanki wykluczenia wykonawcy. Zgodnie z art. 24b ust. 3 Zamawiający wyklucza z postępowania o udzielenie zamówienia wykonawcę, który nie złożył wyjaśnień oraz wykonawcę, który nie złożył listy, o której mowa w art. 26 ust. 2d ustawy Prawo zamówień publicznych.

W przypadku podmiotów występujących wspólnie (np. konsorcjum, spółki cywilne) oświadczenia dotyczące grupy kapitałowej lub listę podmiotów należących do tej samej grupy kapitałowej, powinien złożyć każdy podmiot (uczestnik konsorcjum, współwłaściciel, spółki cywilnej) samodzielnie.

Na podstawie art. 44 ustawy Prawo zamówień publicznych Wykonawcy zobowiązani są przedłożyć oświadczenie o spełnieniu warunków udziału w postępowaniu zgodnie z art. 22 ust. 1 ustawy Prawo zamówień publicznych według wzoru stanowiącego załącznik do SIWZ (w przypadku wspólnego ubiegania się o udzielenie zamówienia przez dwóch lub więcej Wykonawców, oświadczenia może być złożone przez każdego z Wykonawców składających ofertę wspólną, jeżeli każdy z nich spełnia wszystkie warunki samodzielnie albo może być złożone wspólnie przez wszystkich Wykonawców i podpisują je wszyscy upoważnieni przedstawiciele Wykonawców lub podpisuje je upoważniony przez Wykonawców – wspólnie ubiegających się o udzielenie zamówienia – Pełnomocnik).

W przypadku korzystania z zasobów innych podmiotów Wykonawca jest zobowiązany udowodnić Zamawiającemu na termin składania ofert iż będzie dysponował zasobami niezbędnymi do realizacji zamówienia, w szczególności przedstawiając w tym celu pisemne zobowiązanie tych podmiotów do oddania mu do dyspozycji niezbędnych zasobów na okres korzystania z nich przy wykonywaniu zamówienia (złożone w ofercie oświadczenie w formie pisemnej podpisanego przez osoby do tego umocowane prawnie).

2. W postępowaniu mogą wziąć udział Wykonawcy, którzy nie podlegają wykluczeniu z postępowania o udzielenie zamówienia w okolicznościach o których mowa w art. 24 ust. 1 ustawy Pzp. Warunek ten powinien spełniać każdy z Wykonawców samodzielnie.

VIII. Informacja o oświadczeniach i dokumentach, jakie mają dostarczyć Wykonawcy w celu potwierdzenia spełnienia warunków udziału w postępowaniu oraz niepodlegania wykluczeniu z postępowania

1. W celu potwierdzenia spełnienia warunków udziału w postępowaniu o których mowa w art. 22 ust.1 ustawy Prawo zamówień publicznych oraz określenia powiązań między przedsiębiorcami zgodnie z art. 26 ust. 2d a także w celu wykazania braku podstaw do wykluczenia z postępowania w okolicznościach, o których mowa w art. 24 ust. 1 ustawy Prawo zamówień publicznych, do oferty należy załączyć następujące dokumenty w formie oryginału lub kserokopii, poświadczonych zgodności z oryginałem przez Wykonawcę lub osobę upoważnioną z zachowaniem sposobu reprezentacji:

1.1. Oświadczenie wykonawcy, że na dzień składania ofert spełnia warunki określone w art. 22 ust. 1 pkt. 1-4 ustawy Prawo zamówień publicznych – według wzoru określonego w **załączniku nr 2 do SIWZ**,

1.2. Oświadczenie, że wykonawca na dzień składania ofert nie podlega wykluczeniu z postępowania o udzielenie zamówienia publicznego na podstawie art. 24 ust. 1 ustawy Prawo zamówień publicznych – według wzoru określonego w **załączniku nr 3 do SIWZ**,

1.3. aktualny odpis z właściwego rejestru lub z centralnej ewidencji i informacji o działalności gospodarczej, jeżeli odrębne przepisy wymagają wpisu do rejestru lub ewidencji, w celu wykazania braku podstaw do wykluczenia w oparciu o art. 24 ust. 1 pkt 2 ustawy, wystawiony nie wcześniej niż 6 miesięcy przed upływem terminu składania ofert;

1.4. Oświadczenie Wykonawcy, że na dzień składania ofert nie należy lub należy do grupy kapitałowej o której mowa w art. 24 ust. 2 pkt. 5 ustawy Prawo zamówień publicznych – według wzoru określonego w **załączniku nr 4 do SIWZ**. W przypadku należenia do grupy kapitałowej wykonawca jest zobowiązany do złożenia listy podmiotów należących do tej samej grupy kapitałowej.

1.5. W celu potwierdzenia, że oferowane dostawy odpowiadają wymaganiom Zamawiającego do oferty należy załączyć:

- kartę katalogową wraz ze zdjęciami wyrobu potwierdzającą spełnienie wymaganych parametrów technicznych.

1.6. Oświadczenie wykonawcy, że dostarczone wyroby zostaną objęte 24 miesięczną gwarancją liczoną od daty dostawy i o zapewnieniu nieodpłatnej obsługi serwisowej przez okres 24 miesięcy od dnia podpisania protokołu końcowego odbioru.

Jeżeli Wykonawca ma siedzibę lub miejsce zamieszkania poza terytorium Rzeczypospolitej Polskiej, zamiast dokumentów, o których mowa w pkt. 8.1.3 składa: dokument lub dokumenty, wystawione w kraju, w którym ma siedzibę lub miejsce zamieszkania, potwierdzające odpowiednio, że:

- a) nie otwarto jego likwidacji ani nie ogłoszono upadłości,
- b) nie zalega z uiszczeniem podatków, opłat, składek na ubezpieczenie społeczne i zdrowotne albo że uzyskał przewidziane prawem zwolnienie, odroczenie lub rozłożenie na raty zaległych płatności lub wstrzymanie w całości wykonania decyzji właściwego organu.

Dokument o którym mowa w lit. a) powinien być wystawiony nie wcześniej niż 6 miesięcy przed upływem składania ofert, a dokument o którym mowa w lit. b) powinien być wystawiony nie wcześniej niż 3 miesiące przed upływem terminu składania ofert.

2. Inne wymagane dokumenty, które Wykonawcy zobowiązani są złożyć wraz z ofertą:

1.2. Pełnomocnictwo do podpisania oferty, o ile prawo do podpisania oferty nie wynika z innych dokumentów złożonych wraz z ofertą. Treść pełnomocnictwa musi jednoznacznie określać czynności, co do wykonywania których pełnomocnik jest upoważniony; gdy do oferty dołączona zostanie kopia pełnomocnictwa, to musi być ona poświadczona za zgodność z oryginałem przez wystawcę pełnomocnictwa lub notariusza.

IX. Podwykonawcy:

W przypadku powierzenia realizacji zamówienia podwykonawcom zgodnie z art. 36a ust.1 ustawy Pzp, wykonawca zobowiązany jest do wskazania w ofercie tej części zamówienia, której realizację powierzy podwykonawcy zgodnie z art. 36b ust. 1 i 2 ustawy Pzp. W przypadku braku takiego oświadczenia, zamawiający uzna, iż Wykonawca będzie realizował zamówienie bez udziału podwykonawcy.

X. Opis sposobu przygotowania oferty:

1. Wykonawca może złożyć tylko jedną ofertę.
2. Oferta oraz pozostałe dokumenty, dla których Zamawiający określił wzory w niniejszej SIWZ, winny być sporządzone zgodnie z tymi wzorami co do treści oraz opisu kolumn i wierszy.
3. Oferta winna być sporządzona, pod rygorem nieważności, w formie pisemnej (ręcznie, na maszynie do pisania lub w postaci wydruku komputerowego), w języku polskim, w formie zapewniającej pełną czytelność jej treści. Oferty nieczytelne zostaną odrzucone.
4. Wszystkie strony oferty winny być podpisane lub parafowane przez Wykonawcę. Wszelkie zmiany w treści oferty (poprawki, przekreślenia, dopiski) powinny być podpisane lub parafowane przez Wykonawcę - w przeciwnym wypadku nie będą uwzględniane.
5. Wszystkie dokumenty winny być złożone w oryginale lub kserokopii potwierdzonej za zgodność z oryginałem przez Wykonawcę.
6. Strony oferty winny być trwale ze sobą połączone i kolejno ponumerowane, z zastrzeżeniem sytuacji opisanej w pkt 7. W treści oferty winna być umieszczona informacja o liczbie stron.
7. W przypadku, gdyby oferta zawierała informacje, stanowiące tajemnicę przedsiębiorstwa w rozumieniu przepisów o zwalczaniu nieuczciwej konkurencji, Wykonawca winien w sposób nie budzący wątpliwości zastrzec, które spośród zawartych w ofercie informacji stanowią tajemnicę przedsiębiorstwa. Informacje te winny być umieszczone w osobnym wewnętrznym opakowaniu, trwale ze sobą połączone i ponumerowane z zachowaniem ciągłości numeracji stron oferty. Nie mogą stanowić tajemnicy przedsiębiorstwa informacje podawane do wiadomości podczas otwarcia ofert, tj. informacje dotyczące ceny, terminu wykonania zamówienia, okresu gwarancji i warunków płatności zawartych w ofercie.
8. Oświadczenia i dokumenty, o których mowa w pkt 7., winny być trwale ze sobą połączone oraz kolejno ponumerowane i winny stanowić plik odrębny od oferty. W treści oferty winna być umieszczona informacja o liczbie stron, na których je zamieszczono.
9. Ofertę wraz z oświadczeniami i dokumentami należy umieścić w zamkniętym opakowaniu, uniemożliwiającym odczytanie jego zawartości bez uszkodzenia tego opakowania.

Opakowanie winno być oznaczone nazwą (firmą) i adresem Wykonawcy, zaadresowane do Zamawiającego:

**URZĄD GMINY POMIECHÓWEK,
ul. Szkolna 1A, 05-180 Pomiechówek**

„Zakup i dostawa 30szt. fabrycznie nowych rowerów dla Gminy Pomiechówek w ramach tworzenia systemu bezobsługowej wypożyczalni rowerów gminnych - nr sprawy ZP.271.23.2014. Nie otwierać przed dniem 22 września 2014 r. godzina 10:30”

10. Wymagania określone w pkt 6. – 8. nie stanowią o treści oferty i ich niespełnienie nie będzie skutkować odrzuceniem oferty. Wszelkie negatywne konsekwencje mogące wyniknąć z niezachowania tych wymagań będą obciążały Wykonawcę.
11. Oferta otrzymana przez Zamawiającego po terminie składania ofert zostanie zwrócona Wykonawcy, po upływie terminu przewidzianego na wniesienie odwołania.
12. Wykonawca może, przed upływem terminu do składania ofert, zmienić lub wycofać złożoną przez siebie ofertę. Zmiana lub wycofanie oferty winny być doręczone Zamawiającemu na piśmie, pod rygorem nieważności, przed upływem terminu składania ofert. Oświadczenie o wprowadzeniu zmian lub wycofaniu oferty winno być opakowane tak jak oferta, a opakowanie winno zawierać dodatkowe oznaczenie wyrazem: „ZMIANA OFERTY” lub „WYCOFANIE OFERTY”. Wraz ze zmianą lub wycofaniem Wykonawca musi złożyć kopię dokumentu, o którym mowa w tytule IX. pkt 1.3) poświadczoną za zgodność z oryginałem oraz pełnomocnictwo, o którym mowa w tytule IX. pkt. 6.1) (jeżeli dotyczy).

XI. Miejsce i termin składania i otwarcia ofert:

1. Oferty winny być złożone w terminie do **22 września 2014 r. do godziny 10:00** w siedzibie Zamawiającego, w sekretariacie (**pok. nr 10**).
2. Oferta otrzymana przez Zamawiającego po terminie składania ofert zostanie niezwłocznie zwrócona Wykonawcy.
3. Otwarcie ofert nastąpi w dniu **22 września 2014 r., o godzinie 10:30** w siedzibie Zamawiającego, (**pok. nr 13**).

XII. Termin, do którego wykonawca będzie związany złożoną ofertą:

1. Wykonawca jest związany ofertą nie dłużej niż 30 dni. Bieg terminu związania ofertą rozpoczyna się wraz z upływem terminu składania ofert.
2. Wykonawca samodzielnie lub na wniosek Zamawiającego może przedłużyć termin związania ofertą, z tym że Zamawiający może tylko raz, co najmniej na 3 dni przed upływem terminu związania ofertą, zwrócić się do Wykonawców o wyrażenie zgody na przedłużenie tego terminu o oznaczony okres, nie dłuższy jednak niż 60 dni.
3. Kwestie terminu związania ofertą oraz przedłużenia tego terminu reguluje art. 85 Pzp.

XIII. Opis kryteriów wyboru oferty i ich znaczenie oraz opis sposobu obliczenia ceny:

1. Jedynym kryterium oceny ofert jest **CENA (100% wagi oceny)**, tj. **C**. Oferta o najkorzystniejszej (najniższej) cenie brutto uzyska 100 pkt. Przez cenę rozumie się koszt wykonania całego zamówienia w której uwzględnione będą wszelkie koszty towarzyszące

(pośrednie) wykonania usługi, wszystkie koszty, rabaty, marże i upusty cenowe Wykonawcy oraz podatek VAT.

2. Pozostałe ceny obliczone dla badanych ofert zostaną porównane z ofertą o najkorzystniejszej (najniższej) cenie brutto, stosując poniższy wzór :

$C = \frac{\text{cena oferty najniższej (Cn)}}{\text{ceny oferty ocenianej (Co)}} \times 100$

C - liczba punktów przyznana danej ofercie za cenę za wykonanie przedmiotu zamówienia,

Cn - najniższa cena wśród wszystkich podlegających ocenie ofert,

Co - cena oferty ocenianej.

3. Cenę ofert należy podać wyłącznie w złotych polskich (PLN) z zaokrągleniem do 2 miejsc po przecinku. Zaokrąglenie ceny należy stosować według zasady, że jeżeli trzecia cyfra po przecinku jest równa 5 lub jest większa od 5, to drugą cyfrę po przecinku należy zaokrąglić w górę o jeden.
4. Zamawiający wybierze jako najkorzystniejszą ofertę, która uzyska najwyższą liczbę punktów w jednym kryterium, jakim jest cena.
5. Zamawiający nie dopuszcza możliwości stosowania upustów od zaoferowanej ceny ani negocjacji ceny.
6. Zamawiający przyjmuje do kalkulacji i rozliczeń wynikających z zawarcia umowy o zamówienie publiczne wyłącznie walutę polską - PLN. Zamawiający nie dopuszcza rozliczeń w walutach obcych.
7. Jeżeli nie będzie można dokonać wyboru oferty najkorzystniejszej ze względu na to, że zostały złożone oferty o takiej samej cenie, Zamawiający wezwie Wykonawców, którzy złożyli te oferty, do złożenia w wyznaczonym terminie ofert dodatkowych.
8. W przypadku, gdy w ofercie Wykonawca określił cenę ofertową z zastosowaniem nieprawidłowej stawki podatku VAT Zamawiający uzna to jako błąd w obliczeniu ceny i odrzuci taką ofertę, jeżeli brak będzie ustawowych przesłanek omyłki (art. 89 ust. 1 pkt 6 w zw. z art. 87 ust. 2 pkt 3 ustawy Pzp), którą Zamawiający może poprawić.

XIV. Wyjaśnienia dotyczące treści niniejszej SIWZ:

1. W postępowaniu o udzielenie zamówienia oświadczenia, wnioski, zawiadomienia oraz informacje Zamawiający i Wykonawcy przekazują, faksem. Dopuszczona jest również forma pisemna.
2. Jeżeli Zamawiający lub Wykonawca przekazują oświadczenia, wnioski, zawiadomienia oraz informacje faksem, każda ze stron na żądanie drugiej niezwłocznie potwierdza fakt ich otrzymania.
3. Wykonawca może zwracać się do Zamawiającego o wyjaśnienia dotyczące treści SIWZ.
4. Zamawiający niezwłocznie udzieli odpowiedzi pod warunkiem, że zapytanie dotyczące treści SIWZ wpłynie do Zamawiającego nie później niż na 2 dni przed upływem terminu składania ofert oraz pod warunkiem, że wniosek o wyjaśnienie treści specyfikacji istotnych warunków

- zamówienia wpłynął do Zamawiającego nie później niż do końca dnia, w którym upływa połowa wyznaczonego terminu składania ofert.
5. Jeżeli wniosek o wyjaśnienie treści specyfikacji istotnych warunków zamówienia wpłynął po upływie terminu składania wniosku, o którym mowa wyżej, lub dotyczy udzielonych wyjaśnień, Zamawiający może udzielić wyjaśnień albo pozostawić wniosek bez rozpoznania. Przedłużenie terminu składania ofert nie wpływa na bieg terminu składania wniosku o wyjaśnienie treści specyfikacji.
 6. Treść zapytań, wraz z wyjaśnieniami, zostanie przekazana wszystkim Wykonawcom, którym przekazano SIWZ, bez ujawniania źródła zapytania oraz zostanie zamieszczona na stronie www.pomiechówek.pl, na której udostępniono SIWZ.
 7. Zasady i terminy wnoszenia zapytań o wyjaśnienie treści SIWZ, udzielanie wyjaśnień i wnoszenia zmian do treści SIWZ reguluje art. 38 ustawy Pzp.
 8. Pytania należy kierować pisemnie lub przesyłać faksem lub drogą elektroniczną.
 9. W przypadku rozbieżności pomiędzy treścią niniejszej SIWZ a treścią udzielonych odpowiedzi, jako obowiązującą należy przyjąć treść pisma zawierającego późniejsze oświadczenie Zamawiającego.

XV. Tryb zawarcia umowy i jej zabezpieczenie:

1. Od Wykonawcy, którego oferta zostanie uznana za najkorzystniejszą, wymagane jest wniesienie przed podpisaniem umowy zabezpieczenia należytego wykonania umowy w wysokości 2 % maksymalnej wartości nominalnej zobowiązania zamawiającego wynikającego z umowy.
2. Zabezpieczenie służy pokryciu roszczeń z tytułu niewykonania lub nienależytego wykonania umowy.
3. Zabezpieczenie może być wnoszone, według wyboru wykonawcy, w jednej lub w kilku następujących formach :
 - pieniądzu.
 - poręczeniach bankowych lub poręczeniach spółdzielczej kasy oszczędnościowo – kredytowej, z tym że zobowiązanie kasy jest zawsze zobowiązaniem pieniężnym,
 - gwarancjach bankowych,
 - gwarancjach ubezpieczeniowych,
 - poręczeniach udzielanych przez podmioty, o których mowa w art. 6 b ust. 5 pkt 2 ustawy z dnia 9 listopada 2000 r. o utworzeniu Polskiej Agencji Rozwoju Przedsiębiorczości.
4. Zabezpieczenie w formie innej niż pieniądź należy wnieść w formie oryginału.
5. Zamawiający nie wyraża zgody na wnoszenie zabezpieczenia w wekslach z poręczeniem wekslowym banku, lub spółdzielczej kasy oszczędnościowo – kredytowej, ustanowienie zastawu na papierach wartościowych emitowanych przez Skarb Państwa lub jednostkę samorządu terytorialnego oraz ustanowienie zastawu rejestrowego na zasadach określonych w przepisach o zastawie rejestrowym i rejestrze zastawów.
6. Polisa, poręczenie, gwarancja lub inny dokument stanowiący formę zabezpieczenia należytego wykonania umowy winny zawierać stwierdzenie, że na pierwsze pisemne żądanie Zamawiającego wzywające do zapłaty kwot z tytułu nienależytego wykonania umowy,

zgodnie z warunkami umowy, następuje jego bezwarunkowa wypłata bez jakichkolwiek zastrzeżeń ze strony gwaranta/poręczyciela.

7. Zabezpieczenie wnoszone w pieniądzu wykonawca wpłaca przelewem na rachunek bankowy zamawiającego.
8. Zabezpieczenie wniesione w pieniądzu Zamawiający przechowuje na oprocentowanym rachunku bankowym. Zamawiający zwraca zabezpieczenie wniesione w pieniądzu z odsetkami wynikającymi z umowy rachunku bankowego, na którym było ono przechowywane, pomniejszone o koszt prowadzenia tego rachunku oraz prowizji bankowej za przelew pieniędzy na rachunek bankowy Wykonawcy.
9. W trakcie realizacji umowy Wykonawca może dokonać zmiany formy zabezpieczenia na jedną lub kilka form, o których mowa w pkt. 4.
10. Zmiana formy zabezpieczenia jest dokonywana z zachowaniem ciągłości zabezpieczenia i bez zmniejszenia jego wysokości.
11. Zamawiający zwraca zabezpieczenie w terminie 30 dni od dnia wykonania zamówienia i uznania go przez zamawiającego za należycie wykonane.
12. Kwota w wysokości 30% zabezpieczenia, pozostawiona na zabezpieczenie roszczeń z tytułu rękojmi za wady zostanie zwrócona nie później niż w 15 dniu po upływie okresu rękojmi za wady.

XVI. Formalności jakie powinny być spełnione w celu zawarcia umowy w sprawie zamówienia publicznego:

1. Jeżeli Wykonawca, którego oferta została wybrana, uchyla się od zawarcia umowy w sprawie zamówienia publicznego lub nie wnosi wymaganego zabezpieczenia należytego wykonania umowy, Zamawiający może wybrać ofertę najkorzystniejszą spośród pozostałych ofert, bez przeprowadzania ich ponownej oceny, chyba że zachodzą przesłanki, o których mowa w art. 93 ust. 1.
2. Wykonawca, którego oferta zostanie uznana za najkorzystniejszą, zobowiązany jest dostarczyć Zamawiającemu:
 - 2.1 jeżeli Wykonawca prowadzi działalność gospodarczą w formie spółki z ograniczoną odpowiedzialnością, w przypadku, gdy łączny koszt wykonania zamówienia przekracza dwukrotną wysokość kapitału zakładowego spółki, winien złożyć kopię uchwały Zgromadzenia Wspólników, potwierdzającą - zgodnie z art. 230 Kodeksu spółek handlowych - odpowiednie umocowanie Zarządu do zaciągnięcia zobowiązania do świadczenia o wartości dwukrotnie przewyższającej wysokość kapitału zakładowego, chyba że umowa spółki stanowi inaczej /wówczas wymagana jest kopia umowy spółki/;
 - 2.2. w przypadku Wykonawców wspólnie ubiegających się o udzielenie zamówienia Zamawiający będzie żądał umowy regulującej współpracę tych Wykonawców;
 - 2.3. zabezpieczenia należytego wykonania umowy, o którym mowa w pkt. 18. niniejszej SIWZ.

XIX. Środki odwoławcze:

1. Środki ochrony prawnej określone w dziale VI ustawy Pzp. przysługują Wykonawcy, uczestnikowi postępowania o udzielenie zamówienia, a także innemu podmiotowi, jeżeli ma lub miał interes w uzyskaniu danego zamówienia oraz poniósł lub może ponieść szkodę w wyniku naruszenia przez Zamawiającego przepisów niniejszej ustawy. Środki ochrony prawnej wobec ogłoszenia o zamówieniu oraz specyfikacji istotnych warunków zamówienia przysługują również organizacjom wpisanym na listę organizacji uprawnionych do wnoszenia środków ochrony prawnej, która jest ogłaszana przez Prezesa Urzędu Zamówień Publicznych na stronie internetowej Urzędu.
2. Odwołanie przysługuje wyłącznie od niezgodnej z przepisami ustawy czynności Zamawiającego podjętej w postępowaniu o udzielenie zamówienia lub zaniechania czynności, do której Zamawiający jest zobowiązany na podstawie ustawy.
3. W niniejszym postępowaniu, którego wartość zamówienia jest mniejsza niż kwoty określone w przepisach wydanych na podstawie art. 11 ust. 8 Pzp, odwołanie przysługuje wyłącznie wobec czynności:
 - a) opisu sposobu dokonywania oceny spełniania warunków udziału w postępowaniu;
 - b) wykluczenia odwołującego z postępowania o udzielenie zamówienia;
 - c) odrzucenia oferty odwołującego.
4. Odwołanie powinno wskazywać czynność lub zaniechanie czynności Zamawiającego, której zarzuca się niezgodność z przepisami ustawy, zawierać zwięzłe przedstawienie zarzutów, określać żądanie oraz wskazywać okoliczności faktyczne i prawne uzasadniające wniesienie odwołania.
5. Odwołanie wnosi się do Prezesa Krajowej Izby Odwoławczej w formie pisemnej albo elektronicznej opatrzonej bezpiecznym podpisem elektronicznym weryfikowanym za pomocą ważnego kwalifikowanego certyfikatu.
6. Odwołujący przesyła kopię odwołania Zamawiającemu przed upływem terminu do wniesienia odwołania w taki sposób, aby mógł on zapoznać się z jego treścią przed upływem tego terminu. Domniemywa się, iż Zamawiający mógł zapoznać się z treścią odwołania przed upływem terminu do jego wniesienia, jeżeli przesłanie jego kopii nastąpiło przed upływem terminu do jego wniesienia za pomocą jednego ze sposobów określonych w art. 27 ust. 2 ustawy Pzp.
7. Wykonawca może w terminie przewidzianym do wniesienia odwołania poinformować Zamawiającego o niezgodnej z przepisami ustawy czynności podjętej przez niego lub zaniechaniu czynności, do której jest on zobowiązany na podstawie ustawy, na które nie przysługuje odwołanie na podstawie art. 180 ust. 2 Pzp.
8. W przypadku uznania zasadności przekazanej informacji Zamawiający powtarza czynność albo dokonuje czynności zaniechanej, informując o tym Wykonawców w sposób przewidziany w ustawie dla tej czynności.
9. Na czynności, o których mowa w pkt. 8., nie przysługuje odwołanie, z zastrzeżeniem pkt. 3.
10. Odwołanie wnosi się w terminie 5 dni od dnia przesłania informacji o czynności Zamawiającego stanowiącej podstawę jego wniesienia - jeżeli zostały przesłane w sposób

- określony w art. 27 ust. 2 Pzp, albo w terminie 10 dni - jeżeli zostały przesłane w inny sposób.
11. Odwołanie wobec treści ogłoszenia o zamówieniu, a także wobec postanowień specyfikacji istotnych warunków zamówienia, wnosi się w terminie 5 dni od dnia zamieszczenia ogłoszenia w Biuletynie Zamówień Publicznych lub specyfikacji istotnych warunków zamówienia na stronie internetowej.
 12. Odwołanie wobec czynności innych niż określone w pkt. 11. wnosi się w terminie 5 dni od dnia, w którym powzięto lub przy zachowaniu należytej staranności można było powziąć wiadomość o okolicznościach stanowiących podstawę jego wniesienia.
 13. Jeżeli Zamawiający nie przesłał Wykonawcy zawiadomienia o wyborze oferty najkorzystniejszej, odwołanie wnosi się nie później niż w terminie:
 - a) 15 dni od dnia zamieszczenia w Biuletynie Zamówień Publicznych ogłoszenia o udzieleniu zamówienia;
 - b) 1 miesiąca od dnia zawarcia umowy, jeżeli Zamawiający nie zamieścił w Biuletynie Zamówień Publicznych ogłoszenia o udzieleniu zamówienia;
 14. W przypadku wniesienia odwołania wobec treści ogłoszenia o zamówieniu lub postanowień specyfikacji istotnych warunków zamówienia Zamawiający może przedłużyć termin składania ofert lub termin składania wniosków.
 15. W przypadku wniesienia odwołania po upływie terminu składania ofert bieg terminu związania ofertą ulega zawieszeniu do czasu ogłoszenia przez Izbę orzeczenia.
 16. Na orzeczenie Izby stronom oraz uczestnikom postępowania odwoławczego przysługuje skarga do sądu.
 17. W postępowaniu toczącym się wskutek wniesienia skargi stosuje się odpowiednio przepisy ustawy z dnia 17 listopada 1964 r. - Kodeks postępowania cywilnego o apelacji, jeżeli przepisy niniejszego rozdziału nie stanowią inaczej.
 18. Szczegółowo kwestię środków ochrony prawnej reguluje Dział VI ustawy – Prawo zamówień publicznych.

XX. Postanowienia końcowe:

W sprawach nieuregulowanych w niniejszej specyfikacji mają zastosowanie przepisy ustawy – Prawo zamówień publicznych oraz przepisy kodeksu cywilnego.

Załącznik Nr 1 do Rozdziału I SIWZ

OPIS TECHNICZNY PRZEDMIOTU ZAMÓWIENIA

Przedmiotem zamówienia jest zakup i dostawa 30szt. fabrycznie nowych rowerów wraz z wyposażeniem dodatkowym dla Gminy Pomiechówek w ramach tworzenia systemu bezobsługowej wypożyczalni rowerów gminnych.

I. TYP ROWERU – „trekking” – rower powinien być dostosowany do celów miejskich i turystycznych.

- łącznie 30 szt. rowerów:

1. Rama: o dużej wytrzymałości, jednobelkowa, unisex (z niskim przekrokiem o dużej wytrzymałości, sztywna aluminiowa, 17-19” – 22szt. rowerów, 15” – 8szt. rowerów
2. Koła: 28” – 22szt. rowerów, koła 24” - 8szt. rowerów
3. Obręcze kół - aluminiowe
4. Widelec przedni – amortyzowany lub sztywny
5. Opony – typu, 28 x 1,75 – 22szt. rowerów, 24 x 1,75 – 8szt. rowerów
6. Ilość biegów – minimum 3, przerzutka tylna wewnętrzna.
7. Hamulce (tylne i przednie) – rolkowy lub bębnowy,
8. Mechanizm korbowy – uszczelniony środek suportowy (oś mechanizmu korbowego zintegrowana z łożyskami), korby – aluminium
9. Piasty – aluminiowe
10. Łańcuch – stalowy
11. Osłona łańcucha – poliwęglan
12. Kierownica - aluminium
13. Wspornik kierownicy – klasyczny lub a-head, aluminium
14. Wspornik siodła – aluminium lub stal (zablokowana możliwość wyjęcia z ramy)
15. Dźwignie hamulcowe przy kierownicy - metalowe
16. Dźwignie przerzutek (manetki) - obrotowe
17. Pedaly - plastikowe
18. Wyposażenie dodatkowe:
 - fotelik (do 22kg) wraz z mocowaniem z zamkiem na kluczyk zabezpieczającym przed kradzieżą (przy 10 rowerach. Rama 17-19 ”.)
 - oświetlenie przednie i tylne: lampa przednie – LED, zintegrowane światło odblaskowe, zasilane bateriami
 - siodelko – poszycie – pianka integralna, stelaż stalowy, o podwyższonej odporności,
 - dzwonek
 - błotniki pełne

- bagażnik - aluminium lub stal
- osłona przerzutki do 3 -biegowej
- kosz przedni – stalowy, (do rowerów 17-19", pojemność ok. 15l, mocowany na stałe do roweru),
- podpórka boczna
- odblaski
- indywidualne napięcie rowerowe umożliwiające parkowanie roweru
- dostawa elektrozamków kompatybilnych z zamontowanymi sworzniami

II. WYPOSAŻENIE UZUPEŁNIAJACE:

- kaski rowerowe – typ „city”, kolor ciemny z el. fluorescencyjny, rozmiar dziecięcy z regulacją (46-52 cm) – 10 szt., (50-56 cm) – 10szt., dla dorosłych z regulacją (52-56cm) – 10szt. , (57-62)-10szt
- kamizelki odblaskowe - żółty fluorescencyjny poliester, rozmiar:
45cm x 50cm (110cm – 134cm) – 10szt.
50cm x 55cm (134cm – 158cm) – 10 szt.
55cm x 60cm (152cm – 168cm) – 20szt.

III SYSTEM WIZUALNY ROWERÓW:

1. Wykonawca zaproponuje i uzgodni z Zamawiającym wspólny system identyfikacji wizualnej rowerów obejmujący:

- sposób informacji dla klientów systemu rowerowego w zakresie (naklejki):

rower:

- nazwa systemu,
- numer roweru,
- logo systemu,
- naklejki gminy Pomiechówek,
- podstawowe dane teleadresowe.

Rozdział II: FORMULARZE

ZAŁĄCZNIK NR 1 - FORMULARZ OFERTY:

<p>(pieczęć Wykonawcy/Wykonawców)</p>	<h2>OFERTA</h2>
---------------------------------------	-----------------

Do Wójta Gminy Pomiechówek
05-180 Pomiechówek
ul. Szkolna 1 a

1. Dane Wykonawcy:

Nazwa: _____

Siedziba: _____

Numer telefonu: _____ Numer faksu: _____ email: _____

Numer REGON: _____ Numer NIP: _____

Odpowiadając na ogłoszenie o przetargu nieograniczonym na **zakup i dostawę 30szt. rowerów wraz z wyposażeniem dodatkowym dla Gminy Pomiechówek (sprawa nr. ZP.271.23.2014)** składamy niniejszą ofertę:

2. Cena oferty:

Oferowana cena za wykonanie przedmiotu zamówienia, obliczona zgodnie z zasadami opisanymi w SIWZ wynosi:

cena netto _____ zł (słownie: _____)

podatek VAT _____ zł (słownie: _____)

cena brutto _____ zł (słownie: _____)

3. Oświadczam/-y, że:

- 1) **Składamy ofertę** na wykonanie przedmiotu zamówienia w zakresie określonym w Specyfikacji Istotnych Warunków Zamówienia.
- 2) **Zapoznaliśmy się** ze Specyfikacją Istotnych Warunków Zamówienia i uznajemy się za związanych określonymi w niej postanowieniami i zasadami postępowania.
- 3) **Zobowiązujemy się** do wykonania zamówienia w terminie do **30 dni od dnia podpisania umowy.**
- 4) **Zobowiązujemy się** do udzielenia rękojmi oraz pisemnej gwarancji jakości na dostarczony przedmiot zamówienia i zastosowane materiały na okres 24 miesięcy.

5) **Uważamy się** za związanych niniejszą ofertą przez czas wskazany w Specyfikacji Istotnych Warunków Zamówienia, tj. przez okres 30 dni od upływu terminu składania ofert.

6) **Zamówienie zrealizujemy samodzielnie*** / część zamówienia (określić zakres) _____

_____ zamierzamy powierzyć podwykonawcom*

* *niepotrzebne skreślić*

7) **Oświadczamy**, że sposób reprezentacji spółki/konsorcjum* dla potrzeb niniejszego zamówienia jest następujący _____

(Wypełniają jedynie przedsiębiorcy składający wspólną ofertę - spółki cywilne lub konsorcja)

8) **Że** niniejsza oferta oraz wszelkie załączniki do niej są jawne i nie zawierają informacji stanowiących tajemnicę przedsiębiorstwa w rozumieniu przepisów o zwalczaniu nieuczciwej konkurencji - za wyjątkiem informacji i dokumentów zawartych w ofercie na stronach nr od ____ do ____ .

10) **Zapoznaliśmy się**, z postanowieniami umowy, określonymi w Specyfikacji Istotnych Warunków Zamówienia i zobowiązujemy się, w przypadku wyboru naszej oferty, do zawarcia umowy zgodnej z niniejszą ofertą, na warunkach określonych w Specyfikacji Istotnych Warunków Zamówienia, w miejscu i terminie wyznaczonym przez Zamawiającego.

11) **Ofertę składamy na** ____ kolejno ponumerowanych stronach, której załącznikami są:

1. _____
2. _____
3. _____
4. _____
5. _____
6. _____
7. _____
8. _____
9. _____
10. _____

_____ dnia __.__.2014 r.

(podpis Wykonawcy/Wykonawców)

ZAŁĄCZNIK Nr 2:

<p>(pieczęć Wykonawcy/Wykonawców)</p>	<p>OŚWIADCZENIE (dot. spełniania warunków określonych w art. 22 ust. ustawy Prawo zamówień publicznych)</p>
---------------------------------------	--

Składając ofertę w przetargu nieograniczonym na „Zakup i dostawa 30szt. fabrycznie nowych rowerów dla Gminy Pomiechówek w ramach tworzenia systemu bezobsługowej wypożyczalni rowerów gminnych” - nr sprawy ZP.271.23.2014, oświadczamy że:

1. Posiadamy/nie posiadamy* uprawnienia, wymagane ustawami, do wykonywania działalności i czynności w zakresie przedmiotu niniejszego zamówienia.
2. Posiadamy/nie posiadamy * wiedzy i doświadczenia wymaganego do wykonania zamówienia.
3. Dysponujemy/ nie dysponujemy* potencjałem technicznym i osobami zdolnymi do wykonania zamówienia.
4. Znajdujemy się/ nie znajdujemy się* w sytuacji ekonomicznej i finansowej zapewniającej wykonanie zamówienia.

***nieodpowiednie skreślić**

_____ dnia __. __.2014 r.

(podpis Wykonawcy/Wykonawców)

ZALĄCZNIK Nr 3:

<p>(pieczęć Wykonawcy/Wykonawców)</p>	<p>OŚWIADCZENIE (o braku podstaw do wykluczenia zawartych art. 24 ust. 1 ustawy Prawo zamówień publicznych)</p>
---------------------------------------	---

Składając ofertę w przetargu nieograniczonym na „Zakup i dostawa 30szt. fabrycznie nowych rowerów dla Gminy Pomiechówek w ramach tworzenia systemu bezobsługowej wypożyczalni rowerów gminnych” - nr sprawy ZP.271.23.2014, oświadczamy, że

- 1) Nie podlegamy wykluczeniu z postępowania o udzielenie zamówienia na podstawie art. 24 ust. 1 ustawy – Prawo zamówień publicznych.

_____ dnia __.01.2014r.

(podpis Wykonawcy/Wykonawców)

ZAŁĄCZNIK Nr 4:

<p>(pieczęć Wykonawcy/nazwa i adres)</p>	<p>OŚWIADCZENIE (dot. przynależności do tej samej grupy kapitałowej)</p>
--	--

Składając ofertę w przetargu nieograniczonym na realizację zadania pn. „Zakup i dostawa 40szt. fabrycznie nowych rowerów dla Gminy Pomiechówek w ramach tworzenia systemu bezobsługowej wypożyczalni rowerów gminnych” - nr sprawy ZP.271.23.2014, oświadczamy że:

zgodnie z art. 26, ust. 2d ustawy z dnia 29 stycznia 2004 r. – *Prawo zamówień publicznych* (tj. Dz. U. z 2013 r. poz. 907 i Dz. U. z 2014 r. poz. 423 – stan prawny na 16.04.2014 r.) **oświadczam, że:**

- **nie należę do grupy kapitałowej**, o której mowa w art. 24 ust. 2 pkt 5 ustawy - *Prawo zamówień publicznych*, w rozumieniu ustawy z dnia 16 lutego 2007 r. *o ochronie konkurencji i konsumentów* (Dz. U. Nr 50, poz. 331, z późn. zm.),*

- **należę do grupy kapitałowej**, o której mowa w art. 24 ust. 2 pkt 5 ustawy *Prawo zamówień publicznych*, w rozumieniu ustawy z dnia 16 lutego 2007 r. *o ochronie konkurencji i konsumentów* (Dz. U. Nr 50, poz. 331, z późn. zm.), i w załączeniu przedkładam listę podmiotów należących do tej samej grupy kapitałowej.*

*nieodpowiednie skreślić

_____ dnia __. __.2014r.

(podpis Wykonawcy/Wykonawców)